



UNIwersytet
Warszawski



Wydział Matematyki, Informatyki i Mechaniki

SPECYFIKACJA WARUNKÓW ZAMÓWIENIA

zwana dalej *SWZ*,

w postępowaniu o udzielenie zamówienia klasycznego o wartości przekraczającej progi unijne na:
dostawa foteli biurowych dla Wydziału Matematyki, Informatyki i Mechaniki UW

Numer postępowania WMIM/ZP-371/09-04/2022

Do udzielenia zamówienia stosuje się przepisy ustawy z dnia 11 września 2019 r. **Prawo zamówień publicznych** (Dz.U. z 2022 r. poz. 1710 z późn. zm.), zwanej dalej *ustawą* lub *Pzp* oraz aktów wykonawczych wydanych na jej podstawie.

I. ZAMAWIAJĄCY

Uniwersytet Warszawski (UW)

adres siedziby: 00-927 Warszawa, ul. Krakowskie Przedmieście 26/28

NIP: 525-001-12-66, REGON: 000001258,

reprezentowany przez Rektora Uniwersytetu Warszawskiego, w imieniu którego działa

Dziekan Wydziału Matematyki, Informatyki i Mechaniki UW

adres WMIMUW: ul. Banacha 2, 02-097 Warszawa

adres strony internetowej prowadzonego postępowania, w tym strony na której udostępniane będą dokumenty zamówienia bezpośrednio związane z przedmiotowym postępowaniem, w tym zmiany i wyjaśnienia treści SWZ:

<https://www.mimuw.edu.pl/zamowienia-publiczne/przetarg-nieograniczony-wmimzp-37109-042022-na-dostawe-foteli-biurowych-dla>

Uniwersytet Warszawski posiada osobowość prawną i działa na podstawie ustawy z dnia 20 lipca 2018 r. Prawo o szkolnictwie wyższym i nauce (Dz.U. z 2022 r. poz. 574 z późn. zm.).

II. TRYB UDZIELENIA ZAMÓWIENIA

1. Postępowanie prowadzone jest w trybie przetargu nieograniczonego, o którym mowa w Dziale II Rozdział 3 Oddział 2 ustawy.
2. Wartość zamówienia, w związku z art. 30 ust. 2 ustawy, przekracza progi unijne, o których mowa w art. 3 ust. 1 pkt 1 ustawy.

III. INFORMACJA O UPREDNIEJ OCENIE OFERT

Zgodnie z art. 139 ust. 1 ustawy Zamawiający najpierw dokona badania i oceny ofert, a następnie kwalifikacji podmiotowej Wykonawcy, którego oferta została najwyżej oceniona w zakresie braku podstaw wykluczenia.

IV. OPIS PRZEDMIOTU ZAMÓWIENIA

CPV: 39110000-6 – Siedziska, krzesła i produkty z nimi związane, i ich części.

1. Przedmiotem zamówienia jest dostawa (tj. sprzedaż, dostarczenie, wydanie i montaż) foteli biurowych na potrzeby Wydziału Matematyki, Informatyki i Mechaniki UW:
 - 1) 43 sztuk w ramach zamówienia podstawowego;
 - 2) 43 sztuk w ramach zamówienia opcjonalnego realizowanego sukcesywnie.
2. Przedmiot zamówienia obejmuje również rozładunek i transport foteli biurowych do siedziby Zamawiającego, montaż foteli biurowych w sposób umożliwiający natychmiastowe użytkowanie wraz z instruktażem w zakresie bezpiecznej obsługi foteli.
3. Wszystkie dostarczone fotele biurowe muszą być produktem wysokiej jakości, fabrycznie nowe, nie powystawowe, nie używane, z bieżącej produkcji, wolne od wad fizycznych i prawnych.
4. Wszystkie dostarczone fotele biurowe muszą być dopuszczone do obrotu i stosowania na terenie Unii Europejskiej w tym w pomieszczeniach przeznaczonych na stały pobyt ludzi.
5. Fotele biurowe muszą posiadać instrukcję montażu i konserwacji napisaną w języku polskim.
6. Wszystkie dostarczone fotele biurowe muszą spełniać minimalne wymagania bezpieczeństwa i higieny pracy oraz ergonomii zawarte w Rozporządzeniu Ministra Pracy i Polityki Socjalnej z dnia 1 grudnia 1998 r.

w sprawie bezpieczeństwa i higieny pracy na stanowiskach wyposażonych w monitory ekranowe (Dz.U. Nr 148, poz. 973).

7. Wszystkie dostarczone fotele muszą spełniać wymagania aktualnie obowiązujących norm odnoszące się do jakości produktów oraz bezpieczeństwa ich użytkowania.
8. **PRAWO OPCJI:**
 - 1) Zamawiający przewiduje możliwość zastosowania prawa opcji, o którym mowa w art. 441 ust. 1 Pzp na zasadach określonych w opisie przedmiotu zamówienia, zawartych w Formularzu oferty (Załącznik nr1 i2 do SWZ) oraz wzorze umowy (Załącznik nr 5 do SWZ);
 - 2) zastrzeżone na rzecz Zamawiającego prawo opcji polega na możliwości żądania realizacji przedmiotu zamówienia w zakresie określonym w Załączniku nr 5 do SWZ. Wykonawca nie może odmówić realizacji prawa opcji;
 - 3) w przypadku skorzystania z prawa opcji wynagrodzenie płatne będzie w wysokości wynikającej z wartości dokonanej opcji, na zasadach przewidzianych w SWZ oraz w umowie;
 - 4) warunkiem uruchomienia opcji jest przekazanie przez Zamawiającego pisemnej informacji (zamówienia) dla Wykonawcy o korzystaniu (sukcesywnym) z prawa opcji - najpóźniej w terminie do 10 miesięcy od dnia zawarcia umowy. W przypadku wznowienia, o którym mowa w ust. 10, zdanie pierwsze stosuje się odpowiednio;
 - 5) w przypadku zamówień objętych prawem opcji, termin realizacji przedmiotu zamówienia wyniesie do 14 dni od dnia wysłania do wykonawcy zamówienia w ramach prawa opcji;
 - 6) Wykonawcy nie będą przysługiwały żadne roszczenia z tytułu nieskorzystania przez Zamawiającego z prawa opcji albo skorzystania przez Zamawiającego z prawa opcji w zakresie mniejszym niż maksymalna liczba lub zakres określony w załączniku nr 1 do SIWZ oraz z zachowaniem cen jednostkowych wskazanych w załączniku nr 1 do SIWZ.
9. **WZNOWIENIE:**
 - 1) niniejsze zamówienie jest zamówieniem wznawianym, polegającym na wykonywaniu po raz kolejny tych samych dostaw przewidzianych w pierwotnej umowie;
 - 2) wznowienie nie wymaga zmiany umowy i dotyczy umowy zawartej na czas określony, która podlega przedłużeniu na kolejny okres.
 - 3) W przypadku wznowienia zamawiający uwzględni waloryzację wynagrodzenia wykonawcy na zasadach określonych w umowie.

V. WYMAGANY OKRES I WARUNKI GWARANCJI ORAZ SERWISU

1. Wykonawca udzieli bezpłatnej gwarancji na przedmiot zamówienia na okres zaoferowany przez Wykonawcę w ofercie (tj. wymagany przez Zamawiającego i zaoferowane przez Wykonawcę **wydłużenie wymaganego okresu gwarancji**), liczony od daty podpisania przez obydwie strony protokołu odbioru przedmiotu zamówienia (bez zastrzeżeń). Zaoferowany przez Wykonawcę wydłużony okres gwarancji stanowi jedno z kryteriów oceny ofert
2. Jeżeli producent foteli udziela dłuższego okresu gwarancji niż zaoferowany przez Wykonawcę, obowiązuje okres gwarancji producenta.
3. W przypadku zaproponowania przez Wykonawcę krótszego niż wymaganego okresu gwarancji, oferta zostanie odrzucona.
4. Wykonawca udzieli rękojmi na przedmiot zamówienia na okres 24 miesięcy, liczony od daty podpisania przez obydwie strony protokołu odbioru przedmiotu zamówienia (bez zastrzeżeń).
5. Wszystkie przeglądy okresowe w okresie gwarancji wykonuje Wykonawca na swój koszt i ryzyko.
6. Gwarancja i serwis mają być świadczone u Zamawiającego (Wydziału Matematyki, Informatyki i Mechaniki UW).

VI. TERMIN WYKONANIA ZAMÓWIENIA

1. Umowę zawiera się na okres 12 miesięcy.
2. Wykonawca jest zobowiązany do dostarczenia foteli w terminie wynikającym z oferty, nie później niż 8 tygodni od dnia zawarcia umowy, a w przypadku realizacji zamówienia opcjonalnego w terminie 4 tygodni od dnia złożenia danego zamówienia.

3. Termin dostawy w ramach zamówienia podstawowego stanowi jedno z kryteriów oceny ofert.

VII. PRZEDMIOTOWE ŚRODKI DOWODOWE

1. Zamawiający, działając na podstawie art. 106 ust. 1 ustawy, żąda złożenia wraz z ofertą przedmiotowych środków dowodowych na potwierdzenie, że oferowane dostawy spełniają określone przez Zamawiającego wymagania lub cechy:
 - 1) karty katalogowe produktu, na których będzie przedstawiony proponowany fotel biurowy oraz potwierdzone jego parametry (karta winna zawierać co najmniej wymagane w opisie parametry oraz zdjęcie mebla w formacie A5 lub większym), **karta muszą zawierać informację z nazwą/symbolem/numerem katalogowym mebla oraz nazwę producenta mebla;**
 - 2) oświadczenie wykonawcy (Załącznik nr 6 do SWZ) co do norm/certyfikatów wymienionych wyżej.
2. Atesty, certyfikaty, aprobaty i świadectwa sporządzone w języku obcym przekazuje się wraz z tłumaczeniem na język polski.
3. Zamawiający przewiduje wezwania, o których mowa w art. 107 ust. 1 pkt 2 ustawy.

VIII. WARUNKI UDZIAŁU W POSTĘPOWANIU

1. O udzielenie zamówienia mogą ubiegać się Wykonawcy, którzy spełniają warunek udziału w postępowaniu dotyczący zdolności zawodowej.
2. Wykonawca musi wykazać, że w okresie ostatnich 3 lat przed upływem terminu składania ofert – a jeżeli okres prowadzenia działalności przez Wykonawcę jest krótszy, w tym okresie – należycie wykonał co najmniej trzy zamówienia obejmujące swoim zakresem dostawę mebli biurowych o wartości każdej dostawy co najmniej 80 000 zł brutto.

Uwaga: W przypadku podania wartości w innej walucie niż złoty polski, Zamawiający przeliczy tę wartość według kursu średniego NBP z dnia publikacji ogłoszenia o zamówieniu
3. W przypadku Wykonawców wspólnie ubiegających się o udzielenie zamówienia, powyższy warunek musi spełnić samodzielnie jeden z nich, a w przypadku polegania na zdolnościach zawodowych podmiotu udostępniającego zasoby, powyższy warunek musi samodzielnie spełniać ten podmiot.
4. Wykonawca może w celu potwierdzenia spełniania warunku, o którym mowa w ust. 2, polegać na zdolnościach zawodowych podmiotów udostępniających zasoby, niezależnie od charakteru prawnego łączących go z nim stosunków prawnych (art. 118 ustawy). W takim przypadku Wykonawca składa wraz z ofertą zobowiązanie podmiotu do oddania mu do dyspozycji niezbędnych zasobów na potrzeby realizacji danego zamówienia lub inny podmiotowy środek dowodowy potwierdzający, że wykonawca realizując zamówienie, będzie dysponował niezbędnymi zasobami tych podmiotów.
5. Zobowiązanie, o którym mowa w ust. 4, winno wypełniać wymagania, o którym mowa w art. 118 ust. 4 ustawy.

IX. PODSTAWY WYKLUCZENIA

1. Z postępowania o udzielenie zamówienia Zamawiający wykluczy Wykonawcę:
 - 1) w przypadku wystąpienia okoliczności, o których mowa w art. 108 ust. 1 ustawy;
 - 2) w przypadku wystąpienia okoliczności, o których mowa w art. 109 ust. 1 pkt 4 ustawy;
 - 3) w przypadku wystąpienia okoliczności, o których mowa w art. 5k rozporządzenia Rady (UE) nr 833/2014 z dnia 31 lipca 2014 r. dotyczącego środków ograniczających w związku z działaniami Rosji destabilizującymi sytuację na Ukrainie (Dz.Urz. UE nr L 229 z 31 lipca 2014 r., str. 1), dalej: rozporządzenie 833/2014, w brzmieniu nadanym rozporządzeniem Rady (UE) 2022/576 w sprawie zmiany rozporządzenia (UE) nr 833/2014 dotyczącego środków ograniczających w związku z działaniami Rosji destabilizującymi sytuację na Ukrainie (Dz.Urz. UE nr L 111 z 8 kwietnia 2022 r., str. 1),

- 4) w przypadku wystąpienia okoliczności, o których mowa w art. 7 ust. 1 ustawy z dnia 13 kwietnia 2022 r. o szczególnych rozwiązaniach w zakresie przeciwdziałania wspieraniu agresji na Ukrainę oraz służących ochronie bezpieczeństwa narodowego (Dz.U. poz. 835 z późn. zm.).
2. Wykonawca może zostać wykluczony przez Zamawiającego na każdym etapie postępowania o udzielenie zamówienia.
3. Wykonawca nie podlega wykluczeniu w okolicznościach określonych w art. 108 ust. 1 pkt 1, 2 i 5 lub art. 109 ust. 1 pkt 4 ustawy, jeżeli udowodni Zamawiającemu, że spełnił łącznie następujące przesłanki określone w art. 110 ust. 2 ustawy.
4. Zamawiający oceni, czy podjęte przez Wykonawcę czynności, o których mowa w ust. 3, są wystarczające do wykazania jego rzetelności, uwzględniając wagę i szczególne okoliczności czynu Wykonawcy. Jeżeli podjęte przez Wykonawcę czynności, o których mowa w ust. 3, nie są wystarczające do wykazania jego rzetelności, Zamawiający wyklucza Wykonawcę.
5. Okresy, w których muszą nastąpić okoliczności określone w ust. 1 i 2 powyżej sankcjonowane wykluczeniem zostały określone w art. 111 ustawy. Art. 7 ust. 2 ustawy z dnia 13 kwietnia 2022 r. o szczególnych rozwiązaniach w zakresie przeciwdziałania wspieraniu agresji na Ukrainę oraz służących ochronie bezpieczeństwa narodowego stosuje się odpowiednio.
6. W przypadku, o którym mowa w Rozdziale VIII ust. 4 SWZ, tj. polegania na zdolnościach zawodowych podmiotu udostępniającego zasoby, Zamawiający zbada, czy nie zachodzą wobec tego podmiotu ww. podstawy wykluczenia, przewidziane względem Wykonawcy.

X. PODMIOTOWE ŚRODKI DOWODOWE

A. Dokumenty składane wraz z ofertą

1. Oświadczenie Wykonawcy o niepodleganiu wykluczeniu, zwane dalej *jednolitym dokumentem* lub *JEDZ*, przy czym:
 - 1) jednolity dokument sporządza się zgodnie ze wzorem standardowego formularza, określonym w rozporządzeniu wykonawczym Komisji Europejskiej (UE) nr 2016/7 z 05.01.2016 r. (Dz.Urz. UE L 3 z dnia 6 stycznia 2016 r. str. 16);
 - 2) Wykonawca, który bierze udział samodzielnie w postępowaniu składa JEDZ tylko w swoim zakresie;
 - 3) w przypadku, gdy Wykonawcy składają ofertę wspólną, w rozumieniu art. 58 ustawy, należy przedstawić odrębny JEDZ zawierający informacje w części I i wymagane w częściach II–III dla każdego z biorących udział Wykonawców;
 - 4) w przypadku polegania na zdolnościach zawodowej podmiotu udostępniającego zasoby, Wykonawca składa również JEDZ podmiotu udostępniającego zasoby, potwierdzający brak podstaw wykluczenia tego podmiotu oraz odpowiednio spełnianie warunku udziału w zakresie, w jakim Wykonawca powołuje się na jego zasoby;
 - 5) Wykonawca w części II JEDZ:
 - a) w sekcji A: nie wypełnia rubryki dotyczącej zamówienia zastrzeżonego;
 - b) w sekcji B (Informacje na temat przedstawicieli Wykonawcy) Wykonawca nie podaje daty i miejsca urodzenia osoby upoważnionej do reprezentowania Wykonawcy;
 - 6) Wykonawca w części III JEDZ wypełnia sekcję A, B, C oraz sekcję D dotyczące podstaw wykluczenia zawartych w art. 108 ust. 1 i 109 ust. 1 pkt 1 i 4 ustawy;

UWAGA Wykonawca w Części III C JEDZ może, w zakresie art. 109 ust. 1 pkt 4 ustawy, wskazać możliwość pobrania przez Zamawiającego z bazy odpowiednio ekrs.ms.gov.pl albo ceidg.gov.pl zaznaczając TAK na pytanie „Czy informacje te mogą zostać bezpłatnie uzyskane przez instytucje z bazy danych państwa członkowskiego UE?” wskazując właściwą bazę danych.

 - 7) Zamawiający wymaga wypełnienia w Części IV (Kryteria kwalifikacji) jedynie Sekcji „α” jako wstępnego potwierdzenia spełniania warunku udziału w postępowaniu. Wykonawca nie musi wypełniać części V JEDZ;
 - 8) Zamawiający nie żąda złożenia jednolitych dokumentów dotyczących podwykonawców;
 - 9) Wykonawca wypełnia jednolity dokument, tworząc dokument elektroniczny. W tym celu może korzystać z serwisu eESPD <http://espd.uzp.gov.pl/> lub innych dostępnych narzędzi lub oprogramowania, które umożliwiają wypełnienie jednolitego dokumentu i utworzenie dokumentu elektronicznego;

10) po stworzeniu lub wygenerowaniu jednolitego dokumentu w postaci dokumentu elektronicznego, podpisuje ww. dokument kwalifikowanym podpisem elektronicznym.

Instrukcja wypełniania jednolitego dokumentu (pełna instrukcja wypełniania JEDZ), dostępna jest na stronie https://www.uzp.gov.pl/__data/assets/pdf_file/0026/45557/Jednolity-Europejski-Dokument-Zamowienia-instrukcja-2021.01.20.pdf

2. **Oświadczenie** Wykonawcy / Wykonawcy wspólnie ubiegającego się o udzielenie zamówienia, o którym mowa w art. 125 ust. 1 ustawy, w zakresie podstaw wykluczenia z postępowania, o których mowa w art. 5k rozporządzenia 833/2014 oraz art. 7 ust. 1 ustawy o szczególnych rozwiązaniach w zakresie przeciwdziałania wspieraniu agresji na Ukrainę oraz służących ochronie bezpieczeństwa narodowego, wg wzoru stanowiące Załącznik nr 4 do SWZ.
3. **Pełnomocnictwo** - jeżeli Wykonawca samodzielnie składający ofertę jest reprezentowany przez pełnomocnika.
4. W przypadku Wykonawców wspólnie ubiegających się o zamówienie – **pełnomocnictwo** do reprezentowania ich w postępowaniu o udzielenie zamówienia albo reprezentowania w postępowaniu i zawarcia umowy w sprawie zamówienia publicznego.
5. W przypadku polegania na zdolności zawodowej podmiotu udostępniającego zasoby - **zobowiązanie** tego podmiotu do oddania Wykonawcy do dyspozycji niezbędnych zasobów na potrzeby realizacji zamówienia lub inny podmiotowy środek dowodowy potwierdzający, że Wykonawca realizując zamówienie, będzie dysponował niezbędnymi zasobami tego podmiotu.
6. Wykonawca składa wraz z ofertą **PRZEDMIOTOWE ŚRODKI DOWODOWE** wymienione w Rozdziale VII SWZ.

B. Dokumenty składane na wezwanie Zamawiającego

1. Zamawiający przed wyborem najkorzystniejszej oferty **będzie żądał od Wykonawcy, którego oferta została najwyżej oceniona**, złożenia w wyznaczonym terminie, nie krótszym niż 10 dni, aktualnych na dzień złożenia następujących podmiotowych środków dowodowych:
 - 1) **informacji** z Krajowego Rejestru Karnego, w celu wykazania braku podstaw do wykluczenia, w zakresie art. 108 ust. 1 pkt 1, 2 i 4 ustawy - sporządzonej nie wcześniej niż 6 miesięcy przed jej złożeniem;
 - 2) **oświadczenia** Wykonawcy, w zakresie art. 108 ust. 1 pkt 5 ustawy, o braku przynależności do tej samej grupy kapitałowej w rozumieniu ustawy z dnia 16 lutego 2007 r. o ochronie konkurencji i konsumentów, z innym Wykonawcą, który złożył odrębną ofertę, ofertę częściową, albo oświadczenia o przynależności do tej samej grupy kapitałowej wraz z dokumentami lub informacjami potwierdzającymi przygotowanie oferty, oferty częściowej niezależnie od innego Wykonawcy należącego do tej samej grupy kapitałowej;
 - 3) **odpisu** lub informacji z Krajowego Rejestru Sądowego lub z Centralnej Ewidencji i Informacji o Działalności Gospodarczej, w zakresie art. 109 ust. 1 pkt 4 ustawy, sporządzonych nie wcześniej niż 3 miesiące przed jej złożeniem, jeżeli odrębne przepisy wymagają wpisu do rejestru lub ewidencji;
- 4) **oświadczenia** Wykonawcy o aktualności informacji zawartych oświadczeniach wymienionych w części A ust. 1 i 2, w zakresie podstaw wykluczenia z postępowania wskazanych przez Zamawiającego w Rozdziale IX ust. 1 i 2 SWZ;
- 5) **wykazu dostaw** wykonanych, w okresie ostatnich 3 lat, a jeżeli okres prowadzenia działalności jest krótszy - w tym okresie, wraz z podaniem ich wartości, przedmiotu, dat wykonania i podmiotów, na rzecz których dostawy zostały wykonane, oraz załączeniem dowodów określających, czy te dostawy zostały wykonane, przy czym dowodami, o których mowa, są referencje bądź inne dokumenty sporządzone przez podmiot, na rzecz którego dostawy zostały wykonane, a jeżeli wykonawca z przyczyn niezależnych od niego nie jest w stanie uzyskać tych dokumentów - oświadczenie Wykonawcy.

UWAGA Wzory dokumentów dot. pkt 2, 4 i 5 zostaną przesłane Wykonawcy wraz z wezwaniem do złożenia ww. dokumentów.

2. Jeżeli Wykonawca ma siedzibę lub miejsce zamieszkania poza granicami Rzeczypospolitej Polskiej postanowienia § 4 rozporządzenia Ministra Rozwoju, Pracy i Technologii z dnia 23 grudnia 2020 r. w sprawie podmiotowych środków dowodowych oraz innych dokumentów lub oświadczeń, jakich może żądać zamawiający od wykonawcy (Dz.U. poz. 2415) stosuje się odpowiednio.
3. Jeżeli Wykonawca polega na zdolności zawodowej podmiotu udostępniającego zasoby, zastosowanie ma § 5 ww. rozporządzenia.

XI. INFORMACJA NA TEMAT MOŻLIWOŚCI SKŁADANIA JEDNEJ OFERTY PRZEZ DWA LUB WIĘCEJ PODMIOTÓW ORAZ UCZESTNICTWA PODWYKONAWCÓW

1. Wykonawcy mogą wspólnie ubiegać się o udzielenie zamówienia (możliwość składania jednej oferty, przez dwa lub więcej podmiotów (np. konsorcjum firm, spółkę cywilną), pod warunkiem, że taka oferta będzie spełniać następujące wymagania:
 - 1) Wykonawcy wspólnie ubiegający się o zamówienie muszą ustanowić pełnomocnika do reprezentowania ich w postępowaniu o udzielenie zamówienia albo reprezentowania w postępowaniu i zawarcia umowy w sprawie zamówienia publicznego;
 - 2) Wykonawcy wspólnie ubiegający się o zamówienie przedłożą wraz z ofertą stosowny dokument (pełnomocnictwo) potwierdzający umocowanie pełnomocnika, o którym mowa w pkt 1;
 - 3) oferta musi być podpisana w taki sposób, by prawnie zobowiązywała wszystkich Wykonawców występujących wspólnie (przez każdego z Wykonawców lub pełnomocnika);
 - 4) wszelka korespondencja dokonywana będzie wyłącznie z Wykonawcą występującym jako Pełnomocnik pozostałych.
2. Wykonawca, który zamierza wykonywać zamówienie przy udziale podwykonawcy, musi wyraźnie wskazać w jednolitym dokumencie, jaką część zamówienia, wykonywać będzie w jego imieniu podwykonawca (art. 462 ust. 2 ustawy). Należy wypełnić odpowiednio Załącznik nr 2 do SWZ – JEDZ. W przypadku, gdy Wykonawca nie zamierza wykonywać zamówienia przy udziale podwykonawców, należy wpisać w jednolitym dokumencie „nie dotyczy” lub inne podobne sformułowanie. Jeżeli Wykonawca zostawi ten punkt jednolitego dokumentu nie wypełniony (puste pole), Zamawiający uzna, iż zamówienie zostanie wykonane bez udziału podwykonawców.

XII. INFORMACJA O SPOSOBIE POROZUMIEWANIA SIĘ ORAZ WSKAZANIE OSÓB UPRAWNIONYCH DO POROZUMIEWANIA SIĘ Z WYKONAWCAMI

A. Informacje ogólne

1. W postępowaniu o udzielenie zamówienia komunikacja między Zamawiającym a Wykonawcami odbywa się przy użyciu:
 - 1) **miniPortalu** (<https://miniportal.uzp.gov.pl/>);
 - 2) **ePUAP** (<https://epuap.gov.pl/wps/portal>);
 - 3) oraz poczty elektronicznej (e-mail) **zamowieniapubliczne@mimuw.edu.pl**.
2. Zamawiający wyznacza następujące osoby do kontaktu z Wykonawcami: Panią Marlenę Janczak, Pana Artura Andrzejewskiego.
3. Wykonawca zamierzający wziąć udział w postępowaniu o udzielenie zamówienia publicznego, musi posiadać konto na ePUAP. Wykonawca posiadający konto na ePUAP ma dostęp do dedykowanych formularzy odpowiednio do **złożenia albo wycofania oferty** lub do **komunikacji**.
4. Wymagania techniczne i organizacyjne wysyłania i odbierania dokumentów elektronicznych, elektronicznych kopii dokumentów i oświadczeń oraz informacji przekazywanych przy ich użyciu opisane zostały w Regulaminie korzystania z systemu miniPortal oraz Warunkach korzystania z elektronicznej platformy usług administracji publicznej (ePUAP).
5. Maksymalny rozmiar plików przesyłanych za pośrednictwem dedykowanych formularzy wynosi 150 MB.

6. Za datę przekazania oferty, wniosków, zawiadomień, dokumentów elektronicznych, oświadczeń lub elektronicznych kopii dokumentów lub oświadczeń oraz innych informacji przyjmuje się datę ich przekazania na ePUAP.
7. Zamawiający przekazuje link do postępowania oraz ID postępowania. Dane postępowanie można wyszukać również na Liście wszystkich postępowań w miniPortalu klikając wcześniej opcję „Dla Wykonawców” lub ze strony głównej z zakładki Postępowania.

B. Złożenie oferty

1. Wykonawca składa ofertę za pośrednictwem dedykowanego formularza do złożenia oferty dostępnego na ePUAP i udostępnionego również na miniPortalu. Funkcjonalność do zaszyfrowania oferty przez Wykonawcę jest dostępna dla Wykonawców na miniPortalu, w szczegółach danego postępowania. W formularzu oferty Wykonawca zobowiązany jest podać adres poczty elektronicznej oraz skrzynki ePUAP, do korespondencji związanej z postępowaniem.
2. Ofertę należy sporządzić w języku polskim.
3. Ofertę składa się, pod rygorem nieważności, w formie elektronicznej.
4. Sposób złożenia oferty, w tym zaszyfrowania oferty opisany został w „Instrukcji użytkownika”, dostępnej na stronie <https://miniportal.uzp.gov.pl/>
5. Jeżeli dokumenty elektroniczne, przekazywane przy użyciu środków komunikacji elektronicznej, zawierają informacje stanowiące tajemnicę przedsiębiorstwa w rozumieniu przepisów ustawy z dnia 16 kwietnia 1993 r. o zwalczaniu nieuczciwej konkurencji, Wykonawca, w celu utrzymania w poufności tych informacji, przekazuje je w wydzielonym i odpowiednio oznaczonym pliku, wraz z jednoczesnym zaznaczeniem polecenia „Załącznik stanowiący tajemnicę przedsiębiorstwa” a następnie wraz z plikami stanowiącymi jawną część należy ten plik zaszyfrować.
6. Do oferty należy dołączyć dokumenty wymienione w Rozdziale IX część A, a następnie zaszyfrować wraz z plikami stanowiącymi ofertę.
7. Oferta może być złożona tylko do upływu terminu składania ofert.
8. Wykonawca może przed upływem terminu do składania ofert wycofać ofertę za pośrednictwem dedykowanego formularza dostępnego na ePUAP i udostępnionego również na miniPortalu. Sposób wycofania oferty został opisany w „Instrukcji użytkownika” dostępnej na miniPortalu
9. Wykonawca po upływie terminu do składania ofert nie może wycofać złożonej oferty.

C. Sposób komunikowania się Zamawiającego z Wykonawcami (nie dotyczy składania ofert)

1. W postępowaniu o udzielenie zamówienia komunikacja pomiędzy Zamawiającym a Wykonawcami w szczególności składanie oświadczeń, wniosków (innych niż wskazanych w części B), zawiadomień oraz przekazywanie informacji odbywa się elektronicznie za pośrednictwem dedykowanego formularza do komunikacji, dostępnego na ePUAP oraz udostępnionego przez miniPortal. We wszelkiej korespondencji związanej z niniejszym postępowaniem Zamawiający i Wykonawcy posługują się numerem ogłoszenia (TED lub ID postępowania).
2. Zamawiający może również komunikować się z Wykonawcami za pomocą poczty elektronicznej zamowieniapubliczne@mimuw.edu.pl.
3. Sposób sporządzenia dokumentów elektronicznych musi być zgodny z wymaganiami określonymi w rozporządzeniu Prezesa Rady Ministrów z dnia 30 grudnia 2020 r. w sprawie sposobu sporządzania i przekazywania informacji oraz wymagań technicznych dla dokumentów elektronicznych oraz środków komunikacji elektronicznej w postępowaniu o udzielenie zamówienia publicznego lub konkursie (Dz.U. poz. 2452) oraz rozporządzeniu Ministra Rozwoju, Pracy i Technologii z dnia 23 grudnia 2020 r. w sprawie podmiotowych środków dowodowych oraz innych dokumentów lub oświadczeń, jakich może żądać zamawiający od wykonawcy.

XIII. WYMAGANIA DOTYCZĄCE WADIUM

Zamawiający nie wymaga wniesienia wadium.

XIV. TERMIN ZWIĄZANIA OFERTĄ

1. Wykonawca jest związany ofertą przez 90 dni, tj. do dnia 26.04.2023 r. Pierwszym dniem terminu związania ofertą jest dzień, w którym upływa termin składania ofert.
2. Przedłużenie terminu związania ofertą jest możliwe na zasadach i w sposób określony w art. 220 ust. 3 ustawy.

XV. OPIS SPOSOBU PRZYGOTOWANIA OFERT

1. Oferta musi być sporządzona zgodnie z wymaganiami SWZ oraz Pzp.
2. Oferta musi być sporządzona, pod rygorem nieważności, w formie elektronicznej i opatrzona kwalifikowanym podpisem elektronicznym.
3. Pełnomocnictwo, o którym mowa w ust. 2 pkt 3 i 4 musi zostać złożone w postaci elektronicznej podpisane elektronicznym podpisem kwalifikowanym. Natomiast w przypadku, gdy Wykonawca będzie dysponował jedynie pełnomocnictwem w formie pisemnej, składa je w formie: elektronicznego poświadczenia zgodności odpisu, wyciągu lub kopii z okazanym dokumentem, które notariusz opatruje kwalifikowanym podpisem elektronicznym (art. 97 § 2 Prawa o notariacie). Wówczas do oferty w formie elektronicznej należy załączyć odpis pełnomocnictwa sporządzony przez notariusza w formie elektronicznej.
4. Wykonawca może złożyć tylko jedną ofertę.
5. Ofertę wraz z dokumentami lub oświadczeniami należy złożyć w języku polskim. Dokumenty lub oświadczenia sporządzone w języku obcym należy złożyć wraz z tłumaczeniem na język polski.
6. Wykonawca może przed upływem terminu do składania ofert wycofać ofertę za pośrednictwem dedykowanego formularza dostępnego na ePUAP i udostępnionych również na miniPortalu. **Sposób wycofania oferty został opisany w Instrukcji użytkownika dostępnej na miniPortalu.**
7. Zamawiający nie ujawnia informacji stanowiących tajemnicę przedsiębiorstwa w rozumieniu przepisów ustawy z dnia 16 kwietnia 1993 r. o zwalczaniu nieuczciwej konkurencji, jeżeli Wykonawca, nie później niż w terminie składania ofert zastrzegł, że nie mogą być one udostępniane **oraz wykazał, iż zastrzeżone informacje stanowią tajemnicę przedsiębiorstwa**. Wykonawca nie może zastrzec informacji, o których mowa w art. 222 ust. 5 ustawy. Wszelkie informacje stanowiące tajemnicę przedsiębiorstwa powinny zostać złożone w osobnym pliku wraz z jednoczesnym zaznaczeniem polecenia „Załącznik stanowiący tajemnicę przedsiębiorstwa” a następnie wraz z plikami stanowiącymi jawną część skompresowane do jednego pliku archiwum (ZIP).

UWAGA Jak zauważył Sąd Najwyższy w uchwale z dnia 21 października 2005 r. (sygn. akt III CZP 74/05), Zamawiający jest każdorazowo zobowiązany do badania skuteczności dokonanego przez Wykonawcę zastrzeżenia dotyczącego zakazu udostępniania informacji, a w przypadku stwierdzenia bezskuteczności zastrzeżenia, zakaz ujawniania zastrzeżonych informacji podlega wyłączeniu. Dlatego Zamawiający oceniając złożone przez Wykonawcę uzasadnienie, będzie się kierował licznym orzecznictwem, w tym wyrokami: 1) Wojewódzkiego Sądu Administracyjnego w Łodzi z dnia 9 czerwca 2014 r., sygn. akt II SAB/Łd 50/14, „Tajemnica przedsiębiorcy, będąca wyjątkiem od zasady jawności umów zawieranych przez jednostki sektora finansów publicznych, nie może być interpretowana w sposób rozszerzający, gdyż naruszałoby to przewidziane w art. 61 Konstytucji RP oraz u.d.i.p. prawo do informacji o działaniach władzy publicznej organów władzy publicznej oraz osób pełniących funkcje publiczne. Warunkiem koniecznym do uznania istnienia tajemnicy przedsiębiorcy jest wskazanie konkretnych, posiadających wartość gospodarczą należących do niego informacji, które mają korzystać z poufności”; 2) Krajowej Izby Odwoławczej z dnia 14 października 2014 r., sygn. akt KIO 1833/14, „(...) tajemnicę przedsiębiorstwa stanowi **informacja a nie dokument**, w którym ją zawarto. Zamieszczenie w dokumencie skrawka informacji posiadającej walor tajemnicy przedsiębiorstwa nie czyni całego dokumentu objętym tajemnicą przedsiębiorstwa. (...) Zamawiający - w razie nadużycia uprawnienia do zastrzeżenia informacji z całą konsekwencją powinien eliminować takie praktyki.”; Krajowej Izby Odwoławczej z dnia 6 maja 2015 r., sygn. akt KIO 807/15, „Zamawiający, ze względu na priorytet zasady jawności, nie może chronić całego pliku dokumentów, jeżeli jedynie kilka informacji tam zawartych może być objętych tajemnicą przedsiębiorstwa. Dlatego wykonawca powinien wyraźnie wskazać, które informacje, i dlaczego, są objęte taką tajemnicą”.

8. Wszystkie koszty związane ze sporządzeniem i złożeniem oferty ponosi Wykonawca.

XVI. MIEJSCE ORAZ TERMIN SKŁADANIA I OTWARCIA OFERT

A. Złożenie oferty

1. Oferty można składać do dnia **27.01.2023 r., do godz. 10⁰⁰**.
2. Wykonawca składa ofertę (Formularz oferty stanowi Załącznik nr 1 do SWZ) **wyłącznie** za pośrednictwem dedykowanego formularza do złożenia oferty dostępnego na ePUAP i udostępnionego również na miniPortalu.
3. Ofertę składa się na adres ePUAP Uniwersytetu Warszawskiego (/uwedupl/SkrytkaESP).
4. W Formularzu oferty Wykonawca winien podać adres poczty elektronicznej oraz skrzynki ePUAP, na potrzeby korespondencji związanej z postępowaniem.
5. Sposób złożenia oferty, w tym zaszyfrowania oferty został opisany w Regulaminie korzystania z miniPortalu. Ofertę wraz z formularzem cenowym należy złożyć w oryginale.

UWAGA Wykonawca ponosi negatywne skutki nieprawidłowego wniesienia oferty, w szczególności z pominięciem dedykowanego formularza lub w inny sposób uniemożliwiający odszyfrowanie oferty.

B. Otwarcie ofert

1. Otwarcie ofert nastąpi w dniu **27.01.2023 r., do godz. 10¹⁵**.
2. Otwarcie ofert następuje poprzez użycie mechanizmu do odszyfrowania ofert dostępnego na stronie miniPortalu.
3. Zamawiający, najpóźniej przed otwarciem ofert, udostępnia na stronie internetowej prowadzonego postępowania informację o kwocie, jaką zamierza przeznaczyć na sfinansowanie zamówienia.
4. Zamawiający, niezwłocznie po otwarciu ofert, udostępnia na stronie internetowej prowadzonego postępowania informacje o:
 - 1) nazwach albo imionach i nazwiskach oraz siedzibach lub miejscach prowadzonej działalności gospodarczej albo miejscach zamieszkania Wykonawców, których oferty zostały otwarte;
 - 2) cenach lub kosztach zawartych w ofertach.

XVII. OPIS KRYTERIÓW, KTÓRYMI ZAMAWIAJĄCY BĘDZIE SIĘ KIEROWAŁ PRZY WYBORZE OFERTY

1. Kryteria oceny ofert w stanowią:
 - 1) cena (K_c) - 60 %;
 - 2) termin dostawy (K_t) - 20%;
 - 3) gwarancja (K_g) - 20%.

2. W kryterium *cena* (K_c) punkty zostaną obliczone według wzoru:

$$K_c = \frac{\text{Najniższa cena (spośród ocenianych ofert)}}{\text{Cena oferty ocenianej}} \times 60 \text{ pkt}$$

Punkty w tym kryterium zostaną zaokrąglone z dokładnością do dwóch miejsc po przecinku w ten sposób, że jeżeli trzecia liczba po przecinku:

- 1) jest mniejsza niż 5, liczbę tę pomija się,
- 2) jest równa lub większa niż 5, drugą liczbę po przecinku zaokrągla się o jeden w górę.

Wykonawca w kryterium K_c może otrzymać maksymalnie 60 punktów.

3. Punkty w kryterium *termin dostawy* (K_t) będą przyznawane następująco:

Zakres kryterium oceny	Zasady oceny	
Oferowany termin dostawy (maksimum 8 tygodni)	do 7 tygodni	+5 pkt
	do 6 tygodni	+10 pkt
	do 5 tygodni	+15 pkt
	do 4 tygodnie	+20 pkt

- 1) minimalny termin realizacji dostawy wynosi 4 tygodnie od dnia zawarcia umowy, z zastrzeżeniem, że w przypadku zaoferowania krótszego terminu dostawy do oceny oferty przyjęty zostanie czterotygodniowy termin dostawy, a do umowy zaoferowany termin;
- 2) maksymalny termin realizacji dostawy wynosi 8 tygodni od dnia zawarcia umowy. W przypadku niepodania w ofercie terminu realizacji dostawy, Zamawiający uzna, że Wykonawca oferuje maksymalny termin i nie przyzna punktów w tym kryterium.
- 3) W przypadku zaoferowania dłuższego niż maksymalny realizacji dostawy, Zamawiający, na etapie badania ofert, odrzuci ofertę na podstawie art. 226 ust. 1 pkt 5 ustawy.

Wykonawca w kryterium K_t może otrzymać maksymalnie 20 punktów.

4. Punkty w kryterium gwarancji (K_g) zostaną będą przyznawane za wydłużoną gwarancję, zgodnie z poniższymi zasadami:

Zakres kryterium oceny	Zasady oceny	
Wydłużenie okresu gwarancji (ponad wymagane 24 miesiące)	+ 6 miesięcy	+5 pkt
	+ 12 miesięcy	+10 pkt
	+ 18 miesięcy	+15 pkt
	+ 24 miesiące	+20 pkt

- 1) Wykonawca zobowiązany jest do określenia terminu gwarancji w formularzu ofertowym.
- 2) Wykonawca w kryterium K_g może otrzymać maksymalnie 20 punktów.

3. Za najkorzystniejszą, zostanie uznana oferta z najwyższą liczbą punktów uzyskaną poprzez zsumowanie punktacji w kryteriach opisanych w niniejszym rozdziale.

4. Maksymalna łączna liczba punktów możliwych do uzyskania we wszystkich określonych wyżej kryteriach - 100.

XVIII. OPIS SPOSOBU OBLICZENIA CENY OFERTY

1. Cena w ofercie jest ceną w rozumieniu art. 3 ust. 1 pkt 1 i ust. 2 ustawy z dnia 9 maja 2014 r. o informowaniu o cenach towarów i usług (Dz.U. z 2019 r. poz. 178).
2. Cena w ofercie powinna zawierać wszystkie elementy cenotwórcze wynikające z zakresu i sposobu realizacji przedmiotu zamówienia i uwzględniać aktualną oraz prognozowaną wiedzę o rozprzestrzeniającej się epidemii.
3. Wszelkie kwoty zawarte w ofercie należy wyrazić w złotych polskich z dokładnością do dwóch miejsc po przecinku (tj. zaokrąglając do jednego grosza).
4. Stawka podatku od towarów i usług (VAT) w ofercie musi zostać określona zgodnie z ustawą z 11 marca 2004 r. o podatku od towarów i usług (Dz.U. z 2022 r. poz. 931 z późn. zm.).
5. Jeżeli złożono ofertę, której wybór prowadziłby do powstania u Zamawiającego obowiązku podatkowego zgodnie z przepisami o podatku od towarów i usług, Zamawiający w celu oceny takiej oferty dolicza do przedstawionej w niej ceny podatek od towarów i usług, który miałby obowiązek rozliczyć zgodnie z tymi przepisami.
6. W przypadku, gdy Wykonawca w Formularzu oferty nie poinformuje Zamawiającego, czy wybór oferty będzie prowadzić do powstania u Zamawiającego obowiązku podatkowego (nie skreśli niepotrzebnego wyrażenia)

Zamawiający będzie rozumiał jako brak powstania u Zamawiającego obowiązku podatkowego, chyba że co innego wynika z powszechnie obowiązujących przepisów.

7. Wszelkie rozliczenia pomiędzy Zamawiającym a Wykonawcą będą prowadzone wyłącznie w złotych polskich.

XIX. INFORMACJE O FORMALNOŚCIACH, JAKIE POWINNY ZOSTAĆ DOPEŁNIONE PO WYBORZE OFERTY W CELU ZAWARCIA UMOWY

1. Zamawiający zawiera umowę w sprawie zamówienia publicznego, z zastrzeżeniem art. 577 ustawy, w terminie nie krótszym niż 10 dni od dnia przesłania zawiadomienia o wyborze najkorzystniejszej oferty.
2. Zamawiający może zawrzeć umowę w sprawie zamówienia publicznego przed upływem terminu określonego w pkt 1, zgodnie z art. 264 ust. 1 ustawy.
3. Zamawiający może zawrzeć umowę w sprawie zamówienia publicznego przed upływem terminu, o którym mowa w ust. 1 jeżeli złożono tylko jedną ofertę.
4. Zamawiający wezwie Wykonawcę, którego oferta została wybrana, do zawarcia umowy określając miejsce oraz termin jej zawarcia.
5. W przypadku wyboru oferty Wykonawców wspólnie ubiegających się o udzielenie zamówienia, Zamawiający może żądać przed zawarciem umowy w sprawie zamówienia publicznego umowy regulującej współpracę tych Wykonawców.
6. Wykonawca przed podpisaniem umowy przedstawi Zamawiającemu certyfikaty, atesty, deklaracje zgodności, aprobaty techniczne (itp.) wskazane w Załączniku nr 5 do SWZ. Dokumenty te winny zostać sporządzone w języku polskim, albo w przypadku braku (niesporządzenia) takich dokumentów w języku polskim, Wykonawca składa dokument wraz z tłumaczeniem na język polski.
7. Niezłożenie wymaganych dokumentów, w tym tłumaczeń na język polski dokumentów sporządzonych w języku obcym, będzie traktowane, jako uchylenie się od zawarcia umowy.
8. Zamawiający nie wymaga wniesienia zabezpieczenia należytego wykonania umowy.

XX. INFORMACJE DOTYCZĄCE UMOWY W SPRAWIE ZAMÓWIENIA PUBLICZNEGO

Zawarcie umowy nastąpi na warunkach określonych we Wzorze Umowy, stanowiącej Załącznik nr 5 do SWZ.

XXI. POUCZENIE O ŚRODKACH OCHRONY PRAWNEJ PRZYSŁUGUJĄCYCH WYKONAWCY

1. Wykonawcom przysługują środki ochrony prawnej określone w Dziale IX Pzp.
2. Odwołanie przysługuje na:
 - 1) niezgodną z przepisami ustawy czynność Zamawiającego, podjętą w postępowaniu o udzielenie zamówienia, w tym na projektowane postanowienie umowy;
 - 2) zaniechanie czynności w postępowaniu o udzielenie zamówienia, do której Zamawiający był obowiązany na podstawie ustawy;
 - 3) zaniechanie przeprowadzenia postępowania o udzielenie zamówienia na podstawie ustawy, mimo że Zamawiający był do tego obowiązany.
3. Odwołanie wobec treści ogłoszenia wszczynającego postępowanie o udzielenie zamówienia lub wobec treści dokumentów zamówienia wnosi się w terminie 10 dni od dnia publikacji ogłoszenia w Dzienniku Urzędowym Unii Europejskiej lub zamieszczenia dokumentów zamówienia na stronie internetowej;
4. Odwołanie wnosi się w terminie 10 dni od dnia przekazania informacji o czynności zamawiającego stanowiącej podstawę jego wniesienia, jeżeli informacja została przekazana przy użyciu środków komunikacji elektronicznej lub 10 dni od dnia, w którym powzięto lub przy zachowaniu należytej staranności można było powziąć wiadomość o okolicznościach stanowiących podstawę jego wniesienia.
5. Odwołanie wnosi się do Prezesa Krajowej Izby Odwoławczej.

6. Na orzeczenie Krajowej Izby Odwoławczej stronom oraz uczestnikom postępowania odwoławczego przysługuje skarga do sądu.

XXII. KLAUZULA INFORMACYJNA DOTYCZĄCA RODO

Zgodnie z art. 13 ust. 1 i 2 rozporządzenia Parlamentu Europejskiego i Rady (UE) 2016/679 z dnia 27 kwietnia 2016 r. w sprawie ochrony osób fizycznych w związku z przetwarzaniem danych osobowych i w sprawie swobodnego przepływu takich danych oraz uchylenia dyrektywy 95/46/WE (ogólne rozporządzenie o ochronie danych) (Dz. Urz. UE L 117/2018 z 23.05.2018, str. 1), dalej „RODO”, Zamawiający informuje, że:

- administratorem Pani/Pana danych osobowych jest Uniwersytet Warszawski ul. Krakowskie Przedmieście 26/28, 00-927 Warszawa
- inspektorem ochrony danych osobowych w Uniwersytecie Warszawskim jest Pan Dominik Ferenc, kontakt: iod@adm.uw.edu.pl tel: 22 55 22 042
- Pani/Pana dane osobowe przetwarzane będą na podstawie art. 6 ust. 1 lit. c RODO w celu związanym z postępowaniem o udzielenie zamówienia publicznego WMIM/ZP-371/09-04/2022 na dostawę foteli biurowych dla Wydziału Matematyki, Informatyki i Mechaniki UW.
- odbiorcami Pani/Pana danych osobowych będą osoby lub podmioty, którym udostępniona zostanie dokumentacja postępowania w oparciu o art. 8 oraz art. 96 ust. 3 ustawy;
- Pani/Pana dane osobowe będą przechowywane, zgodnie z art. 97 ust. 1 ustawy, przez okres 4 lat od dnia zakończenia postępowania o udzielenie zamówienia, a jeżeli czas trwania umowy przekracza 4 lata, okres przechowywania obejmuje cały czas trwania umowy;
- obowiązek podania przez Panią/Pana danych osobowych bezpośrednio Pani/Pana dotyczących jest wymogiem ustawowym określonym w przepisach ustawy, związanym z udziałem w postępowaniu o udzielenie zamówienia publicznego; konsekwencje niepodania określonych danych wynikają z ustawy;
- w odniesieniu do Pani/Pana danych osobowych decyzje nie będą podejmowane w sposób zautomatyzowany, stosowanie do art. 22 RODO;
- posiada Pani/Pan:
 - na podstawie art. 15 RODO prawo dostępu do danych osobowych Pani/Pana dotyczących;
 - na podstawie art. 16 RODO prawo do sprostowania Pani/Pana danych osobowych **;
 - na podstawie art. 18 RODO prawo żądania od administratora ograniczenia przetwarzania danych osobowych z zastrzeżeniem przypadków, o których mowa w art. 18 ust. 2 RODO ***;
 - prawo do wniesienia skargi do Prezesa Urzędu Ochrony Danych Osobowych, gdy uzna Pani/Pan, że przetwarzanie danych osobowych Pani/Pana dotyczących narusza przepisy RODO;
- nie przysługuje Pani/Panu:
 - w związku z art. 17 ust. 3 lit. b, d lub e RODO prawo do usunięcia danych osobowych;
 - prawo do przenoszenia danych osobowych, o którym mowa w art. 20 RODO;
 - na podstawie art. 21 RODO prawo sprzeciwu, wobec przetwarzania danych osobowych, gdyż podstawą prawną przetwarzania Pani/Pana danych osobowych jest art. 6 ust. 1 lit. c RODO.

* Wyjaśnienie: informacja w tym zakresie jest wymagana, jeżeli w odniesieniu do danego administratora lub podmiotu przetwarzającego istnieje obowiązek wyznaczenia inspektora ochrony danych osobowych.

** Wyjaśnienie: skorzystanie z prawa do sprostowania nie może skutkować zmianą wyniku postępowania o udzielenie zamówienia publicznego ani zmianą postanowień umowy w zakresie niezgodnym z ustawą oraz nie może naruszać integralności protokołu oraz jego załączników.

*** Wyjaśnienie: prawo do ograniczenia przetwarzania nie ma zastosowania w odniesieniu do przechowywania, w celu zapewnienia korzystania ze środków ochrony prawnej lub w celu ochrony praw innej osoby fizycznej lub prawnej, lub z uwagi na ważne względy interesu publicznego Unii Europejskiej lub państwa członkowskiego.

XXIII. INNE INFORMACJE

1. Zamawiający nie określa czynności, przy których realizacji wymagane jest od Wykonawcy lub podwykonawcy zatrudnienie osoby/osób na podstawie umowy o pracę.
2. Zamawiający nie przewiduje udzielenie zamówień, o których mowa w art. 214 ust. 1 pkt 8 ustawy.

3. Zamawiający nie dopuszcza możliwości składania ofert wariantowych.
4. Zamawiający nie dopuszcza składania ofert w postaci katalogów elektronicznych.
5. Zamawiający nie przewiduje zawarcia umowy ramowej.
6. Zamawiający nie zastrzega obowiązku osobistego wykonania przez Wykonawcę kluczowych części zamówienia.
7. Zamawiający nie przeprowadził wstępnych konsultacji rynkowych.
8. Zamawiający nie przewiduje odbycia wizji lokalnej przez Wykonawcę i sprawdzenia przez niego dokumentów niezbędnych do realizacji zamówienia.
9. Koszty udziału w postępowaniu, w szczególności koszty sporządzenia oferty, pokrywa Wykonawca. Zamawiający nie przewiduje zwrotu kosztów udziału w postępowaniu.

XXIV. ZAŁĄCZNIKI

Załącznik nr 1 - Opis przedmiotu zamówienia

Załącznik nr 2 - Formularz oferty

Załącznik nr 3 - Jednolity europejski dokument zamówienia (JEDZ)

Załącznik nr 4¹ i 4² - Oświadczenia o niepodleganiu wykluczeniu [w zakresie nieobjętym JEDZ]

Załącznik nr 5 - Wzór umowy

Załącznik nr 6 - Oświadczenie przedmiotowe

OPIS PRZEDMIOTU ZAMÓWIENIA

Wymagania ogólne

1. Przedmiotem zamówienia jest dostawa (sprzedaż, dostarczenie, wydanie i montaż) foteli biurowych dla Wydziału Matematyki, Informatyki i Mechaniki UW zgodnie z opisami poszczególnych rodzajów foteli.
2. Przedmiot zamówienia obejmuje również rozładunek i transport foteli biurowych do siedziby Zamawiającego, montaż foteli biurowych w sposób umożliwiający natychmiastowe użytkowanie wraz z instruktażem w zakresie bezpiecznej obsługi foteli.
3. Wszystkie dostarczone fotele muszą być produktem wysokiej jakości, fabrycznie nowe, nie powystawowe, nie używane, z bieżącej produkcji, wolne od wad fizycznych i prawnych.
4. Wszystkie dostarczone fotele biurowe muszą być dopuszczone do obrotu i stosowania na terenie Unii Europejskiej w tym w pomieszczeniach przeznaczonych na stały pobyt ludzi.
5. Fotele biurowe muszą posiadać instrukcję montażu i konserwacji napisaną w języku polskim.
6. Wszystkie dostarczone fotele muszą spełniać minimalne wymagania bezpieczeństwa i higieny pracy oraz ergonomii zawarte w Rozporządzeniu Ministra Pracy i Polityki Socjalnej z dnia 1 grudnia 1998 r. w sprawie bezpieczeństwa i higieny pracy na stanowiskach wyposażonych w monitory ekranowe (Dz.U. Nr 148, poz. 973).
7. Wszystkie dostarczone fotele muszą spełniać wymagania aktualnie obowiązujących norm odnoszące się do jakości produktów oraz bezpieczeństwa ich użytkowania.
8. Użyte do produkcji foteli komponenty muszą posiadać atesty higieniczne lub inny równoważny dokument w języku polskim.
9. Wykonawca jest zobowiązany we własnym zakresie oraz na własny koszt zabrać i zutylizować wszystkie opakowania, w których zostały dostarczone fotele, a także zagospodarować wszystkie odpady powstałe podczas realizacji zamówienia.
10. Wykonawca zobowiązany jest w szczególności do przestrzegania obowiązujących przepisów BHP i ppoż. oraz zabezpieczenia pomieszczeń, w których realizowane będzie zamówienie i sąsiadujących z nimi ciągów komunikacyjnych przed zabrudzeniem, zakurzeniem i uszkodzeniem.
11. Wykonawca po dostarczeniu przedmiotu zamówienia oraz po zakończeniu prac montażowych jest zobowiązany do uporządkowania miejsca montażu oraz pozostawienia pomieszczeń (podłóg, ścian itp.) w stanie nie gorszym niż przed dniem montażu.
12. Wykonawcy zobowiązani będą do zapewnienia serwisu gwarancyjnego.
13. Podmiot świadczący usługi serwisu gwarancyjnego musi mieć zdolność wykonania napraw w miejscu użytkowania a w przypadku konieczności dokonania naprawy warsztatowej, odebrać fotele z miejsca użytkowania oraz dostarczyć je po naprawie na własny koszt i ryzyko.

14. Zamawiający żąda stosowania oryginalnych części zamiennych foteli.
15. W przypadku wykonania dwóch napraw gwarancyjnych tego samego elementu, przy następnej usterce Zamawiający żąda wymiany tego elementu na nowy.
16. Okres gwarancji: minimum 24 miesiące, licząc od dnia podpisania protokołu zdawczo-odbiorczego bez zastrzeżeń ze strony Zamawiającego.
17. Gwarancja i serwis świadczone u Zamawiającego (Wydziału Matematyki, Informatyki i Mechaniki UW).
18. Dostawa foteli nastąpi w nienaruszonych opakowaniach fabrycznych na Wydział Matematyki, Informatyki i Mechaniki UW, Warszawa, ul. Banacha 2 (wjazd od ulicy Pasteura), do miejsc wskazanych przez Zamawiającego, realizowana w terminach wynoszących maksymalnie 8 tygodni.
19. Zamówienie obejmuje transport na koszt i ryzyko Wykonawcy.
20. Wniesienie przedmiotu zamówienia odbywać się będzie bez użycia windy.
21. Montaż, złożenie foteli, Wykonawca zobowiązany jest dokonać we wskazanym miejscu, przy czym datą odbioru będzie przekazanie wszystkich kompletnie złożonych foteli.
22. Przekazanie kompletnie złożonych foteli do Zamawiającego odbywa się protokolarnie. Wykonawca do faktury dołączy oryginał protokołu odbioru jakościowego foteli bez zastrzeżeń podpisany przez Strony.
23. Wykonawca zobowiązuje się do dołączenia do oferty:

a) wszelkich atestów, certyfikatów, aprobat i świadectw wymaganych przepisami prawa na materiały użyte do produkcji foteli, potwierdzające spełnienie norm, wydane przez niezależne jednostki certyfikujące.

b) wszelkich atestów, certyfikatów, aprobat i świadectw wymaganych przepisami prawa na wyprodukowane fotele biurowe (gotowy produkt) potwierdzające spełnienie norm, wydane przez niezależne jednostki certyfikujące.

Wykaz wymaganych świadectw z badań do poniżej wykazanych norm dla foteli biurowych typu A:

atest/certyfikat potwierdzający zgodność z normą PN-EN 1335:1:2:3
atest/certyfikat potwierdzający zgodność z normą PN-EN 1335-1
atest/certyfikat potwierdzający zgodność z normą PN-EN ISO 12947-2
atest/certyfikat potwierdzający zgodność z normą PN EN 1021-1
atest/certyfikat potwierdzający zgodność z normą PN EN 1021-2
atest/certyfikat potwierdzający zgodność z normą PN-EN ISO 105-B02
certyfikat ISO 9001:2000 oraz ISO 14001

Wykaz wymaganych świadectw z badań do poniżej wykazanych norm dla foteli biurowych typu B:

atest/certyfikat potwierdzający zgodność z normą PN-EN 1335:1:2:3
atest/certyfikat potwierdzający zgodność z normą PN-EN 1335-1
atest/certyfikat potwierdzający zgodność z normą PN-EN ISO 12947-2
atest/certyfikat potwierdzający zgodność z normą PN EN 1021-1
atest/certyfikat potwierdzający zgodność z normą PN EN 1021-2
atest/certyfikat potwierdzający zgodność z normą PN-EN ISO 105-B02
certyfikat ISO 9001:2000 oraz ISO 14001

24. W przypadku, gdy dostarczone fotele lub ich elementy będą uszkodzone lub ulegną uszkodzeniu podczas transportu, montażu zostaną przez Wykonawcę wymienione na nowe lub naprawione przed datą odbioru na koszt i odpowiedzialność Wykonawcy.

25. Wszystkie zniszczenia w budynku powstałe podczas montażu z winy Wykonawcy będą usuwane przez niego na jego koszt.
26. Wykonawca zobowiązany jest w terminie 5 dni od daty podpisania umowy do przedstawienia wzornika kolorów i próbek rozwiązań materiałowych do akceptacji Zamawiającego.
27. Wykonawca ponosi odpowiedzialność za terminowe i rzetelne wykonanie przedmiotu zamówienia.
28. Wszystkie rozwiązania techniczne i materiałowe mogą być zastąpione, przy zachowaniu cech równoważności.
29. Zamieszczone zdjęcia oraz grafiki są tylko przykładowym rozwiązaniem danego rodzaju wyposażenia. Należy się sugerować funkcjami i wymiarami podanymi w opisie.
30. Realizacja zamówienia musi się odbywać w taki sposób, aby zminimalizować uciążliwość i zakłócenia pracy w budynku.
31. Pozostałe warunki przedmiotu zamówienia zostaną ujęte w umowie.

Typ A: Fotel biurowy – 39 szt.

Fotel ma posiadać następujące regulacje:

- Zagłówek: regulowany góra-dół i pod kątem/ tapicerowany tkaniną
- Mechanizm: synchro z blokadą oparcia w 4 położeniach (zakres odchylenia oparcia 22 stopnie, siedziska 13 stopni)
- Regulacja wysokości oparcia: zakres 80 mm
- Podstawa: krzyżak aluminiowy polerowany (efekt chrom)
- Podłokietniki: P52B - regulowane góra-dół (zakres 80mm) + konstr. nylonowa czarna/PU miękka nakładka regulowana na szerokość(zakres 30mm) i przód-tył (zakres 50mm)
- Kółka: miękkie kółka na twardej powierzchni fi 65
- nośność do 150 kg
- możliwość obrotu wokół osi pionowej o 360 °

Fotel ma być wyposażony w ruchomy zagłówek, regulowany góra-dół (zakres 65mm) i pod kątem (odchylenie 42°)

- Krzesło tapicerowane tkaniną z atestem trudnopalności PN-EN 1021:1, Powłoka - 100% winyl, Nosnik - 100% poliester Hi-Loft 2TM, o klasie ścieralności na poziomie min. 300 000 cykli (PN-EN ISO 12947-2), trudnozapalność - papieros (PN-EN 1021-1), trudnozapalność - zapalka (PN-EN 1021-2), trudnozapalność (DIN 4102 B2), trudnozapalność (NF P 92-503/M2), odporność na światło - >5 (DIN PN-EN ISO 105-B02), odporność na bakterie (AATCC 147), odporność na pleśń (ASTM G21-02), uroynoodporność, antystatyczność (ASTM D-257), gramatura min. 650g/m²

Zamawiający ma mieć możliwość wyboru kolorystyki oparcia i zagłówka z co najmniej 9 propozycji kolorystycznych.

Wymagane świadectwo oceny ergonomicznej w zakresie zgodności z PN-EN 1335-1 oraz rozporządzeniem MPiPS z dnia 1.12.1998 (Dz.U. Nr 148, poz. 973)

Wymagane świadectwo potwierdzające zgodność produktu z normą PN-EN 1335:1:2:3 (wymiar, bezpieczeństwo, stabilność i wytrzymałość).

Producent posiada wdrożony System Zarządzania Jakością, certyfikat ISO 9001:2000 w zakresie stosowania: projektowanie, produkcja, sprzedaż i serwis mebli biurowych oraz ich komponentów.

Wraz z ofertą należy przedstawić:

- Wykonawca wraz z ofertą składa odrębną kartę katalogową produktu, na której będzie przedstawiony proponowany mebel oraz potwierdzone jego parametry (karta winna zawierać co najmniej wymagane w opisie parametry oraz zdjęcie w formacie A5 lub większym), karta musi zawierać informację z nazwą/symbolem/numerem katalogowym mebla oraz nazwę producenta mebla

Montaż foteli biurowych typu A w pokojach o numerach **4440 (1 szt.), 1650 i 1670 (5 szt.), 5680 (1 szt.), 5460 (1 szt.), 5240 (1 szt.), 2080 (3 szt.), 5680 (1 szt.), 1330 (1 szt.), 5470 (6 szt.), sale laboratorium komputerowego : 2020, 2030, 3010 oraz 3020 (10 szt.) , pokoje Sekcji Finansowej (9 szt.) na Wydziale Matematyki, Informatyki i Mechaniki UW przy ul. Banacha 2.**

Wymiary:



Typ B: Fotel biurowy – 4 szt.

Fotel obrotowy na kółkach z mechanizmem synchronicznym, na podnośniku gazowym powinien posiadać:

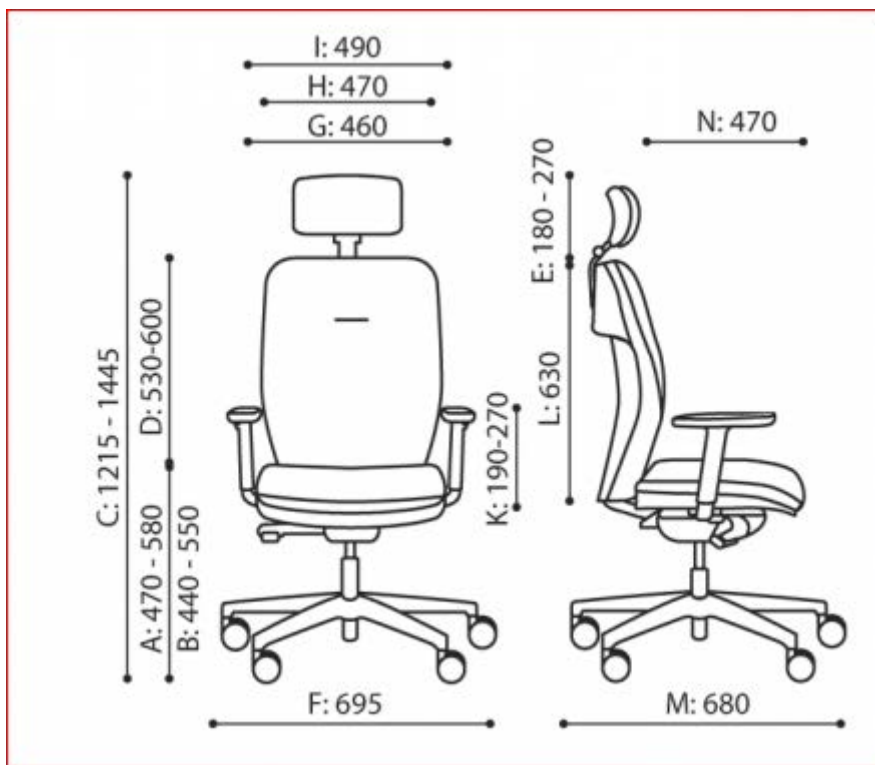

- Oparcie i siedzisko tapicerowane tkaniną.
- Z tyłu oparcie do wysokości 2/3 przykryte panelem wykonanym z tworzywa w kolorze czarnym. Panel na całej swojej powierzchni posiada ryfłowanie tworzące poprzeczne pasy.
- Oparcie o zróżnicowanej grubości od:
Grubość oparcia w dolnej części w osi: 85mm
Grubość oparcia w środkowej części oparcia: 50mm
Grubość oparcia w górnej części: 35mm
- Różnica w grubości oparcia widoczna od tyłu oparcia jako 50 mm uskok ponad panelem plastikowym.
- Siedzisko o całkowitej grubości 60 mm z zaokrąglonym opadającym przodem.
- Oparcie wyraźnie wyprofilowane do naturalnego kształtu kręgosłupa w części podtrzymującej odcinek lędźwiowo – krzyżowy.
- Szkielet siedziska na bazie formatki sklejkowej o grubości 11 mm.
- Szkielet oparcia na bazie formatki plastikowej i pianki wylewanej. Ze względu na parametry nie dopuszcza się pianki ciętej.
- Pianka o właściwościach trudnozapalnych.
- Poduszka oparcia i siedziska posiada wyraźne krawędzie i powierzchnie boczne, zszywane z kawałków tkaniny tworząc tzw. Bodno.
- W górnej części oparcia znajduje się wciąż tapicerski zapobiegający marszczeniu się tkaniny.
- Podłokietniki plastikowe z regulacją wysokości i miękką nakładką wykonaną z biodegradowalnego poliuretanu. Zakres regulacji ich wysokości 80 mm.
- Podstawa pięcioramienna plastikowa - nylon czarny, o ramionach z wyraźnymi krawędziami i płaskiej górnej krawędzi.
- Kółka o średnicy 65 mm przeznaczone na twarde podłoże.
- Mechanizm samoważący - siła sprężyny dopasowuje się automatycznie do ciężaru siedzącego, zakres regulacji odchylenia oparcia: 20° i siedziska: 5°, z blokadą oparcia w 4 pozycjach.
- Zapadkowy mechanizm regulacji wysokości oparcia.
- Zagłówek tapicerowany czarną skórą, regulowany góra-dół (zakres 65mm) i pod kątem (odchylenie 42°).

- Zamawiający ma mieć możliwość wyboru kolorystyki z co najmniej 9 propozycji kolorystycznych.

Fotel tapicerowany tkaniną o udokumentowanych parametrach nie gorszych niż:

- Ścieralność: 150 000 cykli Martindale
- Trudnopalność według normy BN EN 1021/1-2, Crib 5
- Odporność na pilling: 5
- Skład: poliester 92% +Acryl 8%
- Gramatura: 250 g/m²
- Odporność na światło: 6

Fotel musi posiadać opinie zgodności z wymaganiami norm wystawione przez niezależne jednostki badawcze:

- PN- EN 1335-1:2004, PN-EN 1335- 2:2009, PN-EN 1335-3:2009 w zakresie wymiarów, wymagań wytrzymałościowych oraz bezpiecznych rozwiązań konstrukcyjnych.
- Wymagane świadectwo oceny ergonomicznej w zakresie zgodności z PN-EN 1335-1 oraz rozporządzeniem MPIPS z dnia 1.12.1998 (DZ.U. Nr 148, poz. 973)
- Wymagane świadectwo potwierdzające zgodność produktu z normą PN-EN 1335:1:2:3 (wymiar, bezpieczeństwo, stabilność i wytrzymałość).
- Wymaga się, aby producent krzesła posiadał i dostarczył certyfikat ISO 9001 oraz ISO 14001.
- Wymaga się Oświadczenia Producenta siedzisk, że w danej partii krzeseł zastosuje piankę o właściwościach trudnozapalnych.

Wraz z ofertą należy przedstawić:

- Wykonawca wraz z ofertą składa odrębną kartę katalogową produktu, na której będzie przedstawiony proponowany mebel oraz potwierdzone jego parametry (karta winna zawierać co najmniej wymagane w opisie parametry oraz zdjęcie w formacie A5 lub większym), karta musi zawierać informację z nazwą/symbolem/numerem katalogowym mebla oraz nazwę producenta mebla

Montaż foteli biurowych typu B w pokojach o numerach **1650 i 1670 (3 szt.) oraz 5240 (1 szt.)** na Wydziale Matematyki, Informatyki i Mechaniki UW przy ul. Banacha 2.

FORMULARZ OFERTY

WYKONAWCA	
Nazwa	
Adres	
NIP	
Regon	
KRS (jeśli dotyczy)	
Dane kontaktowe	
ePUAP	
e-mail	
Osoba uprawniona do kontaktu z Zamawiającym	
Imię i nazwisko	
Nr telefonu	

Składając ofertę w postępowaniu o udzielenie zamówienia publicznego nr WMIM/ZP-371/09-04/2022 na dostawę foteli biurowych dla WMIMUW oświadczamy, że:

1. zapoznaliśmy się ze specyfikacją istotnych warunków zamówienia (SWZ), w tym ze Wzorem umowy i nie wnosimy do nich żadnych zastrzeżeń;
2. oferujemy dostawę foteli biurowych spełniających wszystkie wymagania określone w Rozdziale IV SWZ, w tym w Załączniku nr 1 do SWZ:

SZCZEGÓLNE WYLICZENIE CENY OFERTY					
<i>(Wykonawca zobowiązany jest do wypełnienia wszystkich pól w tabeli)</i>					
Lp.	Symbol	Nazwa	Ilość <i>(sztuk)</i>	Wartość jednostkowa netto (PLN)	Łączna wartość netto (PLN) <i>(kol. 4 x kol. 5)</i>
kol. 1	kol. 2	kol. 3	kol. 4	kol. 5	kol. 6
1	typ A	Fotel biurowy	39		
2	typ B	Fotel biurowy	4		
Razem netto					
Podatek% VAT					
ŁĄCZNA CENA BRUTTO					

w terminie do*tygodni od daty podpisania umowy

*należy wpisać okres nie krótszy niż 4 tygodnie i nie dłuższy niż 8 tygodni – wymagany maksymalny termin dla zamówienia podstawowego

oferujemy wydłużenie wymaganego okresu gwarancji o** miesiące.

Okres ten zostanie doliczony do okresu gwarancji wymaganego przez Zamawiającego w opisie przedmiotu zamówienia.

**maksymalnie o 24 miesiące

3. Cena oferty zawiera wszystkie koszty związane z należywym wykonaniem zamówienia, w tym także obejmuje transport, dostarczenie na wskazane miejsce w budynkach, instalacje, uruchomienie, a także gwarancje i rękojmię.
4. **Oświadczam, że wypełniłem obowiązki informacyjne przewidziane w art. 13 lub art. 14 RODO) wobec osób fizycznych, od których dane osobowe bezpośrednio lub pośrednio pozyskałem w celu ubiegania się o udzielenie zamówienia publicznego w niniejszym postępowaniu.^{1) *}**

¹⁾ Rozporządzenie Parlamentu Europejskiego i Rady (UE) 2016/679 z dnia 27 kwietnia 2016 r. w sprawie ochrony osób fizycznych w związku z przetwarzaniem danych osobowych i w sprawie swobodnego przepływu takich danych oraz uchylenia dyrektywy 95/46/WE (ogólne rozporządzenie o ochronie danych) (Dz. Urz. UE L 119 z 04.05.2016, str. 1).

* W przypadku gdy wykonawca nie przekazuje danych osobowych innych niż bezpośrednio jego dotyczących lub zachodzi wyłączenie stosowania obowiązku informacyjnego, stosownie do art. 13 ust. 4 lub art. 14 ust. 5 RODO treści oświadczenia wykonawca nie składa (usunięcie treści oświadczenia np. przez jego wykreślenie).

5. Informujemy, że*:

** Jeżeli złożono ofertę, której wybór prowadziłby do powstania u Zamawiającego obowiązku podatkowego zgodnie z przepisami o podatku od towarów i usług, Zamawiający w celu oceny takiej oferty doliczy do przedstawionej w niej ceny podatek od towarów i usług, który miałby obowiązek rozliczyć zgodnie z tymi przepisami. Wykonawca, składając ofertę, informuje Zamawiającego, czy wybór oferty będzie prowadzić do powstania u Zamawiającego obowiązku podatkowego, wskazując nazwę (rodzaj) towaru lub usługi, których dostawa lub świadczenie będzie prowadzić do jego powstania, oraz wskazując ich wartość bez kwoty podatku. W przypadku niewypełnienia ust. 5 Zamawiający przyjmie, że wybór oferty nie będzie prowadził do powstania u Zamawiającego obowiązku podatkowego.*

6. Udzielamy bezpłatnej gwarancji na przedmiot zamówienia na zaoferowany powyżej okres.
[Jeżeli producent foteli biurowych udziela dłuższego okresu gwarancji niż określone powyżej obowiązuje gwarancja producenta].
7. Udzielimy rękojmi na przedmiot zamówienia na okres 24 miesięcy – liczony od daty podpisania przez obydwie Strony protokołu odbioru przedmiotu zamówienia bez zastrzeżeń.
8. Oświadczamy, że uważamy się związanych niniejszą ofertą w ciągu 90 dni od dnia, w którym upływa termin składania ofert włącznie.
9. Oświadczamy, pod rygorem wykluczenia z postępowania, iż wszystkie informacje zamieszczone w naszej ofercie i załącznikach do oferty są prawdziwe.
10. W przypadku wyboru naszej oferty zobowiązujemy się do zawarcia umowy w terminie i miejscu wyznaczonym przez Zamawiającego.
11. Jesteśmy [zaznaczyć jedno pole] mikro małym średnim przedsiębiorcą

mikroprzedsiębiorca - przedsiębiorca, który w co najmniej jednym roku z dwóch ostatnich lat obrotowych spełniał łącznie następujące warunki:
- zatrudniał średniorocznie mniej niż 10 pracowników oraz
- osiągnął roczny obrót netto ze sprzedaży towarów, wyrobów i usług oraz z operacji finansowych nieprzekraczający równowartości w złotych 2 milionów euro lub sumy aktywów jego bilansu sporządzonego na koniec jednego z tych lat nie przekroczyły równowartości w złotych 2 milionów euro;

mały przedsiębiorca - przedsiębiorca, który w co najmniej jednym roku z dwóch ostatnich lat obrotowych spełniał łącznie następujące warunki:
- zatrudniał średniorocznie mniej niż 50 pracowników oraz
- osiągnął roczny obrót netto ze sprzedaży towarów, wyrobów i usług oraz z operacji finansowych nieprzekraczający równowartości w złotych 10 milionów euro, lub sumy aktywów jego bilansu sporządzonego na koniec jednego z tych lat nie przekroczyły równowartości w złotych 10 milionów euro - i który nie jest mikroprzedsiębiorcą.

średni przedsiębiorca - przedsiębiorca, który w co najmniej jednym roku z dwóch ostatnich lat obrotowych spełniał łącznie następujące warunki:
- zatrudniał średniorocznie mniej niż 250 pracowników oraz
- osiągnął roczny obrót netto ze sprzedaży towarów, wyrobów i usług oraz z operacji finansowych nieprzekraczający równowartości w złotych 50 milionów euro, lub sumy aktywów jego bilansu sporządzonego na koniec jednego z tych lat nie przekroczyły równowartości w złotych 43 milionów euro - i który nie jest mikroprzedsiębiorcą ani małym przedsiębiorcą.

12. Do niniejszej oferty dołączono jako załączniki:
 - 1) **Opis przedmiotu zamówienia**
 - 2) Jednolity europejski dokument zamówienia (JEDZ)
 - 3) Podmiotowe środki dowodowe:
 - a)

b)

c)

Kwalifikowany podpis elektroniczny

WYKONAWCA	
Nazwa	
Adres	

OŚWIADCZENIA WYKONAWCY / WYKONAWCY WSPÓLNIE UBIEGAJĄCEGO SIĘ O UDZIELENIE ZAMÓWIENIA

składane na podstawie art. 125 ust. 1 Pzp, dotyczące przesłanek wykluczenia z art. 5k rozporządzenia 833/2014 oraz art. 7 ust. 1 ustawy o szczególnych rozwiązaniach w zakresie przeciwdziałania wspieraniu agresji na Ukrainę oraz służących ochronie bezpieczeństwa narodowego

Dotyczy: postępowania o udzielenie zamówienia publicznego nr WMIM/ZP-371/09-04/2022 dostawę foteli biurowych dla WMIMUW

Oświadczam, że:

OŚWIADCZENIA DOTYCZĄCE WYKONAWCY

- nie podlegam wykluczeniu z postępowania na podstawie art. 5k rozporządzenia Rady (UE) nr 833/2014 z dnia 31 lipca 2014 r. dotyczącego środków ograniczających w związku z działaniami Rosji destabilizującymi sytuację na Ukrainie (Dz.Urz. UE nr L 229 z 31.7.2014, str. 1), [dalej: *rozporządzenie 833/2014*], w brzmieniu nadanym rozporządzeniem Rady (UE) 2022/576 w sprawie zmiany rozporządzenia (UE) nr 833/2014 dotyczącego środków ograniczających w związku z działaniami Rosji destabilizującymi sytuację na Ukrainie (Dz.Urz. UE nr L 111 z 8.4.2022, str. 1), [dalej: *rozporządzenie 2022/576*]¹;
- nie zachodzą w stosunku do mnie przesłanki wykluczenia z postępowania na podstawie art. 7 ust. 1 ustawy z dnia 13 kwietnia 2022 r. o szczególnych rozwiązaniach w zakresie przeciwdziałania wspieraniu agresji na Ukrainę oraz służących ochronie bezpieczeństwa narodowego (Dz.U. poz. 835 z późn. zm.)²;

INFORMACJA DOTYCZĄCA POLEGANIA NA ZDOLNOŚCI ZAWODOWEJ PODMIOTU UDOSTĘPNIAJĄCEGO ZASOBY W ZAKRESIE ODPOWIADAJĄCYM PONAD 10% WARTOŚCI ZAMÓWIENIA

Wypełnić w przypadku podmiotu udostępniającego zasoby, na którego zdolności Wykonawca polega, w zakresie odpowiadającym ponad 10% wartości zamówienia

- w celu wykazania spełniania warunku udziału w postępowaniu, określonego przez Zamawiającego w Rozdziale VIII ust. 2 SWZ, polegam na zdolnościach następującego podmiotu udostępniającego zasoby:

podać pełną nazwę/firmę, adres, a także w zależności od podmiotu: NIP/PESEL, KRS/CEiDG

w następującym zakresie:

określić odpowiedni zakres udostępnianych zasobów dla wskazanego podmiotu

co odpowiada ponad 10% wartości przedmiotowego zamówienia.

¹ Zgodnie z art. 5k ust. 1 rozporządzenia 833/2014 w brzmieniu nadanym rozporządzeniem 2022/576 zakazuje się udzielania lub dalszego wykonywania wszelkich zamówień publicznych lub koncesji objętych zakresem dyrektyw w sprawie zamówień publicznych, a także zakresem art. 10 ust. 1, 3, ust. 6 lit. a)–e), ust. 8, 9 i 10, art. 11, 12, 13 i 14 dyrektywy 2014/23/UE, art. 7 i 8, art. 10 lit. b)–f) i lit. h)–j) dyrektywy 2014/24/UE, art. 18, art. 21 lit. b)–e) i lit. g)–i), art. 29 i 30 dyrektywy 2014/25/UE oraz art. 13 lit. a)–d), lit. f)–h) i lit. j) dyrektywy 2009/81/WE na rzecz lub z udziałem:

1) obywateli rosyjskich lub osób fizycznych lub prawnych, podmiotów lub organów z siedzibą w Rosji;

2) osób prawnych, podmiotów lub organów, do których prawa własności bezpośrednio lub pośrednio w ponad 50 % należą do podmiotu, o którym mowa w pkt 1 niniejszego ustępu; lub

3) osób fizycznych lub prawnych, podmiotów lub organów działających w imieniu lub pod kierunkiem podmiotu, o którym mowa w pkt 1 lub 2 niniejszego ustępu, w tym podwykonawców, dostawców lub podmiotów, na których zdolności polega się w rozumieniu dyrektyw w sprawie zamówień publicznych, w przypadku gdy przypada na nich ponad 10 % wartości zamówienia.

² Zgodnie z art. 7 ust. 1 ustawy z dnia 13 kwietnia 2022 r. o szczególnych rozwiązaniach w zakresie przeciwdziałania wspieraniu agresji na Ukrainę oraz służących ochronie bezpieczeństwa narodowego, z postępowania o udzielenie zamówienia publicznego lub konkursu prowadzonego na podstawie Pzp wyklucza się:

1) wykonawcę oraz uczestnika konkursu wymienionego w wykazach określonych w rozporządzeniu 765/2006 i rozporządzeniu 269/2014 albo wpisanego na listę na podstawie decyzji w sprawie wpisu na listę rozstrzygającej o zastosowaniu środka, o którym mowa w art. 1 pkt 3 ustawy;

2) wykonawcę oraz uczestnika konkursu, którego beneficjentem rzeczywistym w rozumieniu ustawy z dnia 1 marca 2018 r. o przeciwdziałaniu praniu pieniędzy oraz finansowaniu terroryzmu (Dz. U. z 2022 r. poz. 593 i 655) jest osoba wymieniona w wykazach określonych w rozporządzeniu 765/2006 i rozporządzeniu 269/2014 albo wpisana na listę lub będąca takim beneficjentem rzeczywistym od dnia 24 lutego 2022 r., o ile została wpisana na listę na podstawie decyzji w sprawie wpisu na listę rozstrzygającej o zastosowaniu środka, o którym mowa w art. 1 pkt 3 ustawy;

3) wykonawcę oraz uczestnika konkursu, którego jednostką dominującą w rozumieniu art. 3 ust. 1 pkt 37 ustawy z dnia 29 września 1994 r. o rachunkowości (Dz.U. z 2021 r. poz. 217 z późn. zm.), jest podmiot wymieniony w wykazach określonych w rozporządzeniu 765/2006 i rozporządzeniu 269/2014 albo wpisany na listę lub będący taką jednostką dominującą od dnia 24 lutego 2022 r., o ile został wpisany na listę na podstawie decyzji w sprawie wpisu na listę rozstrzygającej o zastosowaniu środka, o którym mowa w art. 1 pkt 3 ustawy.

OŚWIADCZENIE DOTYCZĄCE PODWYKONAWCY, NA KTÓREGO PRZYPADA PONAD 10% WARTOŚCI ZAMÓWIENIA

*Wypełnić tylko w przypadku podwykonawcy (niebędącego podmiotem udostępniającym zasoby), na którego przypada ponad 10% wartości zamówienia.
W przypadku więcej niż jednego takiego podwykonawcy należy zastosować tyle razy, ile jest to konieczne*

- w stosunku do następującego podmiotu, będącego podwykonawcą, na którego przypada ponad 10% wartości zamówienia:

podać pełną nazwę/firmę, adres, a także w zależności od podmiotu: NIP/PESEL, KRS/CEiDG

nie zachodzą podstawy wykluczenia z postępowania o udzielenie zamówienia przewidziane w art. 5k rozporządzenia 833/2014 w brzmieniu nadanym rozporządzeniem 2022/576;

OŚWIADCZENIE DOTYCZĄCE DOSTAWCY, NA KTÓREGO PRZYPADA PONAD 10% WARTOŚCI ZAMÓWIENIA

Wypełnić tylko w przypadku dostawcy, na którego przypada ponad 10% wartości zamówienia. W przypadku więcej niż jednego takiego dostawcy, należy zastosować tyle razy, ile jest to konieczne

- w stosunku do następującego podmiotu, będącego dostawcą, na którego przypada ponad 10% wartości zamówienia:

podać pełną nazwę/firmę, adres, a także w zależności od podmiotu: NIP/PESEL, KRS/CEiDG

nie zachodzą podstawy wykluczenia z postępowania o udzielenie zamówienia przewidziane w art. 5k rozporządzenia 833/2014 w brzmieniu nadanym rozporządzeniem 2022/576.

Oświadczam, że wszystkie informacje podane w powyższych oświadczeniach są aktualne i zgodne z prawdą oraz zostały przedstawione z pełną świadomością konsekwencji wprowadzenia zamawiającego w błąd przy przedstawianiu informacji.

Wskazuję następujące podmiotowe środki dowodowe, które można uzyskać za pomocą bezpłatnych i ogólnodostępnych baz danych, oraz dane umożliwiające dostęp do tych środków:

- 1. wskazać podmiotowy środek dowodowy, adres internetowy, wydający urząd lub organ, dokładne dane referencyjne dokumentacji;*
- 2. wskazać podmiotowy środek dowodowy, adres internetowy, wydający urząd lub organ, dokładne dane referencyjne dokumentacji;*
- 3. wskazać podmiotowy środek dowodowy, adres internetowy, wydający urząd lub organ, dokładne dane referencyjne dokumentacji;*

Załącznik nr 4² do SWZ
- WMIM/ZP-371/09-
04/2022

Kwalifikowany podpis elektroniczny

PODMIOT UDOSTĘPNIĄCY ZASOBY	
Pełna nazwa / Firma	
Adres	
NIP / PESEL	
KRS / CEiDG	
Osoba uprawniona do reprezentowania	
Imię i nazwisko	

OŚWIADCZENIA PODMIOTU UDOSTĘPNIAJĄCEGO ZASOBY

składane na podstawie art. 125 ust. 5 Pzp, dotyczące przesłanek wykluczenia z art. 5k rozporządzenia 833/2014 oraz art. 7 ust. 1 ustawy o szczególnych rozwiązaniach w zakresie przeciwdziałania wspieraniu agresji na Ukrainę oraz służących ochronie bezpieczeństwa narodowego

Dotyczy: postępowania o udzielenie zamówienia publicznego nr WMIM/ZP-371/09-042022 dostawę foteli biurowych dla WMIMUW

Oświadczam, że:

OŚWIADCZENIA DOTYCZĄCE PODMIOTU UDOSTĘPNIAJĄCEGO ZASOBY

- nie zachodzą w stosunku do mnie przesłanki wykluczenia z postępowania na podstawie art. 5k rozporządzenia Rady (UE) nr 833/2014 z dnia 31 lipca 2014 r. dotyczącego środków ograniczających w związku z działaniami Rosji destabilizującymi sytuację na Ukrainie (Dz.Urz. UE nr L 229 z 31.7.2014, str. 1), [dalej: *rozporządzenie 833/2014*], w brzmieniu nadanym rozporządzeniem Rady (UE) 2022/576 w sprawie zmiany rozporządzenia (UE) nr 833/2014 dotyczącego środków ograniczających w związku z działaniami Rosji destabilizującymi sytuację na Ukrainie (Dz.Urz. UE nr L 111 z 8.4.2022, str. 1), [dalej: *rozporządzenie 2022/576*]³;
- nie zachodzą w stosunku do mnie przesłanki wykluczenia z postępowania na podstawie art. 7 ust. 1 ustawy z dnia 13 kwietnia 2022 r. o szczególnych rozwiązaniach w zakresie przeciwdziałania wspieraniu agresji na Ukrainę oraz służących ochronie bezpieczeństwa narodowego (Dz.U. poz. 835 z późn. zm.)⁴;

Oświadczam, że wszystkie informacje podane w powyższych oświadczeniach są aktualne i zgodne z prawdą oraz zostały przedstawione z pełną świadomością konsekwencji wprowadzenia zamawiającego w błąd przy przedstawianiu informacji.

Wskazuję następujące podmiotowe środki dowodowe, które można uzyskać za pomocą bezpłatnych i ogólnodostępnych baz danych, oraz dane umożliwiające dostęp do tych środków:

- wskazać podmiotowy środek dowodowy, adres internetowy, wydający urząd lub organ, dokładne dane referencyjne dokumentacji;*
- wskazać podmiotowy środek dowodowy, adres internetowy, wydający urząd lub organ, dokładne dane referencyjne dokumentacji;*
- wskazać podmiotowy środek dowodowy, adres internetowy, wydający urząd lub organ, dokładne dane referencyjne dokumentacji;*

³ Zgodnie z art. 5k ust. 1 rozporządzenia 833/2014 w brzmieniu nadanym rozporządzeniem 2022/576 zakazuje się udzielania lub dalszego wykonywania wszelkich zamówień publicznych lub koncesji objętych zakresem dyrektyw w sprawie zamówień publicznych, a także zakresem art. 10 ust. 1, 3, ust. 6 lit. a)–e), ust. 8, 9 i 10, art. 11, 12, 13 i 14 dyrektywy 2014/23/UE, art. 7 i 8, art. 10 lit. b)–f) i lit. h)–j) dyrektywy 2014/24/UE, art. 18, art. 21 lit. b)–e) i lit. g)–i), art. 29 i 30 dyrektywy 2014/25/UE oraz art. 13 lit. a)–d), lit. f)–h) i lit. j) dyrektywy 2009/81/WE na rzecz lub z udziałem:

4) obywateli rosyjskich lub osób fizycznych lub prawnych, podmiotów lub organów z siedzibą w Rosji;

5) osób prawnych, podmiotów lub organów, do których prawa własności bezpośrednio lub pośrednio w ponad 50 % należą do podmiotu, o którym mowa w pkt 1 niniejszego ustępu; lub

6) osób fizycznych lub prawnych, podmiotów lub organów działających w imieniu lub pod kierunkiem podmiotu, o którym mowa w pkt 1 lub 2 niniejszego ustępu, w tym podwykonawców, dostawców lub podmiotów, na których zdolności polega się w rozumieniu dyrektyw w sprawie zamówień publicznych, w przypadku gdy przypada na nich ponad 10 % wartości zamówienia.

⁴ Zgodnie z art. 7 ust. 1 ustawy z dnia 13 kwietnia 2022 r. o szczególnych rozwiązaniach w zakresie przeciwdziałania wspieraniu agresji na Ukrainę oraz służących ochronie bezpieczeństwa narodowego, z postępowania o udzielenie zamówienia publicznego lub konkursu prowadzonego na podstawie Pzp wyklucza się:

4) wykonawcę oraz uczestnika konkursu wymienionego w wykazach określonych w rozporządzeniu 765/2006 i rozporządzeniu 269/2014 albo wpisanego na listę na podstawie decyzji w sprawie wpisu na listę rozstrzygającej o zastosowaniu środka, o którym mowa w art. 1 pkt 3 ustawy;

5) wykonawcę oraz uczestnika konkursu, którego beneficjentem rzeczywistym w rozumieniu ustawy z dnia 1 marca 2018 r. o przeciwdziałaniu praniu pieniędzy oraz finansowaniu terroryzmu (Dz.U. z 2022 r. poz. 593 z późn. zm.) jest osoba wymieniona w wykazach określonych w rozporządzeniu 765/2006 i rozporządzeniu 269/2014 albo wpisana na listę lub będąca takim beneficjentem rzeczywistym od dnia 24 lutego 2022 r., o ile została wpisana na listę na podstawie decyzji w sprawie wpisu na listę rozstrzygającej o zastosowaniu środka, o którym mowa w art. 1 pkt 3 ustawy;

6) wykonawcę oraz uczestnika konkursu, którego jednostką dominującą w rozumieniu art. 3 ust. 1 pkt 37 ustawy z dnia 29 września 1994 r. o rachunkowości (Dz. \U. z 2021 r. poz. 217, 2105 i 2106), jest podmiot wymieniony w wykazach określonych w rozporządzeniu 765/2006 i rozporządzeniu 269/2014 albo wpisany na listę lub będący taką jednostką dominującą od dnia 24 lutego 2022 r., o ile został wpisany na listę na podstawie decyzji w sprawie wpisu na listę rozstrzygającej o zastosowaniu środka, o którym mowa w art. 1 pkt 3 ustawy.

Kwalifikowany podpis elektroniczny

UMOWA SPRZEDAŻY FOTELI BIUROWYCH
Nr WMIM-371-/09-04/2022
 (RU/...../ZZP/D110/2022)

W Warszawie, w dniu*:

* w przypadku zawarcia umowy w postaci elektronicznej: 1. za datę zawarcia Umowy uznaje się datę jego podpisania kwalifikowanym podpisem elektronicznym przez ostatnią ze Stron, 2. za miejsce zawarcia umowy uznaje się Warszawę.

pomiędzy Uniwersytetem Warszawskim z siedzibą przy ul. Krakowskie Przedmieście 26/28, 00-927 Warszawa, posiadającym nr NIP: 525-001-12-66, REGON: 000001258, zwanym dalej Kupującym, reprezentowanym przez:

prof. dr hab. Pawła Strzeleckiego – Dziekana WMIM, działającego na podstawie pełnomocnictwa Rektora Uniwersytetu Warszawskiego z dnia

oraz

działającym na podstawie:

który stanowi załącznik nr 1 do niniejszej umowy, zwanym dalej Sprzedawcą, reprezentowanym przez:

w wyniku rozstrzygnięcia zamówienia publicznego nr WMIM-371-/09-04/2022 przeprowadzonego w trybie przetargu nieograniczonego zgodnie z art. 139 ust. 1 ustawy Prawo zamówień publicznych, została zawarta umowa następującej treści.

§ 1

1. Przedmiotem umowy jest sukcesywna sprzedaż, dostarczanie i wydawanie foteli biurowych, określonych w Ofercie Sprzedawcy, stanowiącej **załącznik nr 2** do niniejszej umowy.
2. Przedmiot zamówienia obejmuje również rozładunek i transport foteli biurowych do siedziby Kupującego, montaż foteli biurowych w sposób umożliwiający natychmiastowe użytkowanie wraz z instruktażem w zakresie bezpiecznej obsługi foteli.
3. Wszystkie dostarczone fotele muszą być produktem wysokiej jakości, fabrycznie nowe, nie powystawowe, nie używane, z bieżącej produkcji, wolne od wad fizycznych i prawnych.
4. Wszystkie dostarczone fotele biurowe muszą być dopuszczone do obrotu i stosowania na terenie Unii Europejskiej w tym w pomieszczeniach przeznaczonych na stały pobyt ludzi.
5. Fotele biurowe muszą posiadać instrukcję montażu i konserwacji napisaną w języku polskim.
6. Wszystkie dostarczone fotele muszą spełniać minimalne wymagania bezpieczeństwa i higieny pracy oraz ergonomii zawarte w Rozporządzeniu Ministra Pracy i Polityki Socjalnej z dnia 1 grudnia 1998 r. w sprawie bezpieczeństwa i higieny pracy na stanowiskach wyposażonych w monitory ekranowe (Dz. U. Nr 148, poz. 973).
7. Wszystkie dostarczone fotele muszą spełniać wymagania aktualnie obowiązujących norm odnoszące się do jakości produktów oraz bezpieczeństwa ich użytkowania.
8. Sprzedawca zobowiązany jest w terminie 5 dni od daty podpisania umowy do przedstawienia wzornika kolorów i próbek rozwiązań materiałowych do akceptacji Kupującego.
9. Kupujący dopuszcza możliwość zmiany foteli biurowych na równoważne lub o lepszych parametrach, w przypadku gdy fotele biurowe zostały wycofane z produkcji. Każda taka zmiana wymaga wcześniejszej pisemnej akceptacji Kupującego.

10. Kupującemu przysługuje prawo skorzystania z opcji.
11. Kupujący przewiduje możliwość skorzystania z prawa opcji zwiększającego zakres zamówienia o dostawę foteli biurowych maksymalnie w ilościach wymienionych w Formularzu oferty.
12. Kupujący zastrzega, że cena jednostkowa foteli biurowych objętego prawem opcji nie może być wyższa niż cena jednostkowa w ramach zamówienia podstawowego.
13. W przypadku skorzystania przez Kupującego z prawa opcji, Sprzedawcy przysługiwać będzie wynagrodzenie z tytułu wykonania zamówienia objętego prawem opcji określone dla cen jednostkowych w Formularzu oferty.
14. Sprzedawcy nie przysługuje żadne roszczenie w stosunku do Kupującego w przypadku, gdy Kupujący z prawa opcji nie skorzysta. Realizacja zamówienia objętego opcją jest wyłącznie uprawnieniem Kupującego.
15. W zakresie realizacji zamówienia objętego prawem opcji zapisy niniejszej Umowy stosuje się odpowiednio.
16. Niniejsze zamówienie jest zamówieniem wznawianym.
17. O tym, że umowa zostanie wznowiona Kupujący poinformuje Sprzedającego w formie pisemnej nie później niż 14 dni przed upływem od daty zakończenia niniejszej umowy.

§ 2

1. Sprzedawca zobowiązuje się sukcesywnie dostarczać i wydawać fotele biurowe w ramach zamówienia podstawowego do dnia:
 lub do wcześniejszego wyczerpania kwoty określonej w § 3 ust. 1 niniejszej umowy.
2. Pierwsza dostawa obejmuje 43 fotele biurowe, zgodnie z ofertą i zrealizowana będzie w terminie.....od daty zawarcia umowy. Następne dostawy odbywać się będą sukcesywnie po wyzwoleniu opcji składanych zgodnie ze wzorem określonym w załączniku nr 3 do niniejszej umowy, w terminie od dnia złożenia danego zamówienia.

§ 3

1. Kupujący zapłaci Sprzedawcy cenę za zamówienie podstawowe, zawierającą podatek VAT określoną w formularzu ofertowym stanowiącym załącznik nr 2 do niniejszej umowy *[odpowiednio dla Części zamówienia – zgodnie z ofertą Sprzedawcy]*, w wysokości nieprzekraczającej:

słownie:

w tym cena netto:

słownie:

oraz należny podatek VAT w wysokości wynikającej z przepisów obowiązujących w dacie powstania obowiązku podatkowego:

słownie:
2. Zamówienie objęte prawem opcji (43 fotele biurowe) wynosi łącznie z VAT zł (słownie:). Kwota ta ustalona jest zgodnie z cenami jednostkowymi zaoferowanymi przez Sprzedawcę i stanowi maksymalną wartość zobowiązania Kupującego, która będzie należna Sprzedawcy w przypadku skorzystania przez Kupującego z prawa opcji.
3. Cena obejmuje wszystkie koszty i opłaty, w tym związane z transportem, ubezpieczeniem, dokumentacją niezbędną do użytkowania foteli biurowych oraz gwarancją i rękojmią.
4. W przypadku błędnego określenia sposobu opodatkowania podatkiem od towarów i usług dostawca poniesie koszty podatku od towarów i usług oraz odsetek od zaległości podatkowych, które powstały w stosunku do Kupującego na skutek błędnego opodatkowania VAT. Powyższe dotyczy zarówno przypadku gdy Kupujący odliczył podatek VAT, który nie powinien zostać odliczony za względu na jego błędne naliczenie przez dostawcę, jak również przypadku w którym Kupujący na skutek błędu dostawcy rozliczył za dostawcę podatek należny.

5. Należności Sprzedawcy będą regulowane przelewem na rachunek bankowy Sprzedawcy nr:
.....
na podstawie prawidłowo wystawionych przez Sprzedawcę faktur.
6. Sprzedawca oświadcza, że:
- 1) jest czynnym podatnikiem podatku od towarów i usług; [jeżeli dotyczy]**.
 - 2) Sprzedawca potwierdza, iż wskazany w ust. 5 umowy rachunek bankowy jest zawarty i uwidoczniony w wykazie, o którym mowa w art. 96b ust. 1 ustawy z dnia 11 marca 2004 r. o podatku od towarów i usług (Dz. U. z 2022 r. poz. 931 z późn.zm.) prowadzonym przez Szefa Krajowej Administracji Skarbowej, zwanym dalej „Wykazem” [jeżeli dotyczy]**.
7. Sprzedawca zobowiązuje się powiadomić Kupującego o utracie statusu czynnego podatnika od towarów i usług lub wykreśleniu z Wykazu jego rachunku bankowego, o którym mowa w ust. 5, w terminie 24 godzin od chwili odpowiednio utraty statusu czynnego podatnika podatku od towarów i usług lub wykreślenia jego rachunku z Wykazu [jeżeli dotyczy]**.
8. Sprzedawca potwierdza, iż wskazany w ust. 5 umowy rachunek bankowy jest rachunkiem powiązany z rachunkiem rozliczeniowym, o którym mowa w art. 49 ust. 1 pkt 1 ustawy z dnia 29 sierpnia 1997 r. - Prawo bankowe (Dz.U. z 2021 r., poz. 2439 z późn.zm.), zgłoszonym do właściwego urzędu skarbowego [jeżeli dotyczy]*.
9. Sprzedawca potwierdza, iż wskazany w ust. 5 umowy rachunek bankowy jest powiązany z rachunkiem uwidocznionym w wykazie, o którym mowa w art. 96b ust. 1 ustawy z dnia 11 marca 2004 r. o podatku od towarów i usług (Dz. U. z 2022 r. poz. 931 z późn.zm.) prowadzonym przez Szefa Krajowej Administracji Skarbowej, zwanym dalej „Wykazem” [jeżeli dotyczy]*.
10. Dla każdego zamówienia Sprzedawca wystawi fakturę zawierającą numer umowy i numer zamówienia z załączonym bezusterkowym protokołem odbioru podpisanym przez przedstawiciela Kupującego. Sprzedawca dostarczy fakturę na adres WMIM: ul. Banacha 2, 02-097 Warszawa.
11. Sprzedawca wystawi każdą fakturę w ciągu 7 dni od dnia podpisania przez Kupującego bezusterkowego protokołu odbioru.
12. Kupujący zrealizuje fakturę w terminie 30 dni od dnia jej doręczenia.
13. Za dzień zapłaty wynagrodzenia lub części wynagrodzenia strony przyjmują datę obciążenia rachunku bankowego Kupującego kwotą płatności.
14. Sprzedawca bez pisemnej zgody Kupującego nie może przenieść wierzytelności na osobę trzecią oraz dokonywać potrąceń wierzytelności własnej z wierzytelności Kupującego. Przeniesienie wierzytelności lub potrącanie, o którym mowa w zdaniu powyższym, dokonane bez uprzedniej pisemnej zgody Kupującego są dla Kupującego bezskuteczne.

§ 4

1. Do obowiązków Sprzedawcy należy:
- 1) wydanie instrukcji montażu i konserwacji napisaną w języku polskim.;
 - 2) dla każdej części zamówienia wypełnienie i podpisanie w części przewidzianej dla Sprzedawcy protokołu odbioru wg wzoru stanowiącego załącznik nr 4 do niniejszej umowy;
 - 3) przekazanie kopii (skanów) protokołów odbioru oraz kopii (skanów) faktur na adres poczty elektronicznej **ewidencja@mimuw.edu.pl** ;
 - 4) odebranie na swój koszt w ciągu 7 dni roboczych, tj. od poniedziałku do piątku, całości lub części foteli biurowych, do której Kupujący zgłosił w protokole odbioru zastrzeżenia;
 - 5) udzielenie Kupującemu wszelkich informacji i wyjaśnień dotyczących foteli biurowych;
 - 6) powiadomienie Kupującego o zakończeniu wykonania umowy na adres poczty elektronicznej **zamowieniapubliczne@mimuw.edu.pl**.
2. Do obowiązków Kupującego należy:
- 1) udostępnienie w dniach roboczych, tj. od poniedziałku do piątku, w godzinach 9⁰⁰ – 15⁰⁰ pomieszczeń dla dostarczenia foteli biurowych oraz zapewnienie obecności przedstawicieli Kupującego dla wydania foteli biurowych;
 - 2) odebranie kompletu dokumentów, w tym gwarancji i instrukcji użytkowania;
 - 3) dokonanie w terminie 5 dni roboczych, tj. od poniedziałku do piątku, odbioru w formie pisemnego protokołu odbioru wg wzoru stanowiącego załącznik nr 4 do niniejszej umowy poprzez:
 - a) potwierdzenie przyjęcia foteli biurowych; lub
 - b) zgłoszenie zastrzeżeń i odmówienie przyjęcia foteli biurowych;

4) terminowa zapłata za fotele biurowe.

§ 5

1. Sprzedawca udzielamiesięcznej gwarancji na sprzęt. Okres gwarancji liczy się od daty podpisania przez obie strony umowy protokołu odbioru jakościowego.
2. Sprzedawca ponosi odpowiedzialność za jakość sprzedanych foteli biurowych.
3. Sprzedawca zapewni wykonywanie napraw w okresie gwarancyjnym w siedzibie Kupującego. W przypadku wystąpienia konieczności naprawy foteli biurowych w siedzibie Sprzedawcy, koszt transportu oraz ryzyko jego uszkodzenia lub utraty ponosi Sprzedawca.
4. W przypadku dwukrotnej awarii tej samej części foteli biurowych, Sprzedawca jest zobowiązany do wymiany wadliwej części na nową.
5. Czas reakcji Sprzedawcy wynosi 48 godzin w dniach od poniedziałku do piątku (liczony od czasu powiadomienia Sprzedawcy: e-mail).
6. Czas realizacji naprawy wynosi 14 dni roboczych (liczony od daty zgłoszenia do Sprzedawcy). W przypadku konieczności sprowadzenia specjalistycznych części zamiennych zza granicy lub konieczności wykonania naprawy poza granicami kraju (u producenta foteli biurowych) Strony ustalą termin w zależności od zakresu naprawy.
7. W przypadku wystąpienia awarii w okresie, o którym mowa w ust. 1 Kupujący zobowiązany jest do niezwłocznego zawiadomienia Sprzedawcy o zaistniałej sytuacji (zawiadomienie zostanie przekazane w formie e-mail).
8. Gwarancja obejmuje wszystkie wady, wykryte podczas eksploatacji foteli biurowych, powstałe w czasie użytkowania zgodnego z instrukcją.
9. Czas naprawy wyłączony będzie z okresu gwarancyjnego.
10. Wszelkie roszczenia z tytułu gwarancji Kupujący będzie zgłaszać przy pomocy email: W przypadku zmiany adresu email lub adresu siedziby Sprzedawca ma obowiązek powiadomić Kupującego z 7-dniowym wyprzedzeniem.
11. W przypadku nieusunięcia przez Sprzedawcę wady w terminie wymaganym przez Kupującego lub w przypadku braku reakcji na zawiadomienie o wadzie dostarczonych foteli biurowych, Kupujący, po ponownym jednokrotnym wezwaniu do jej usunięcia, może zlecić usunięcie wady podmiotowi trzeciemu obciążając Sprzedawcę kosztami, które płatne będą w terminie 7 dni od daty otrzymania przez Kupującego wezwania do ich zapłaty.
12. Określenie „dni robocze”, użyte w umowie oznacza dni od poniedziałku do piątku z wyłączeniem dni ustawowo wolnych od pracy.
13. Kupujący pracuje (z wyjątkiem świąt oraz dni wolnych określonych w Zarządzeniu Nr 255 Rektora UW z dnia 20 października 2021 r. w sprawie dni wolnych od pracy dla pracowników niebędących nauczycielami akademickimi w roku 2022) od poniedziałku do piątku w godzinach 9⁰⁰ – 14⁰⁰).
15. Sprzedawca udziela rękojmi na fotele biurowe na okres 24 miesięcy liczony od daty pisemnego odbioru Foteli biurowych.

§ 6

1. Odstąpienie od umowy wymaga zachowania formy pisemnej z podaniem uzasadnienia, pod rygorem nieważności.
2. Kupujący może odstąpić od umowy w terminie 30 dni od dnia powzięcia wiadomości o zaistniałych poniższych okoliczności, to jest w przypadku gdy:
 - 1) wszczęto w stosunku do Sprzedawcy postępowanie likwidacyjne lub egzekucyjne;
 - 2) zwłoka w terminowym realizowaniu umowy przekracza 5 dni, licząc od daty określonej w § 2 ust. 2 niniejszej umowy;
 - 3) stosownie do postanowień art. 456 ustawy Prawo zamówień publicznych.
3. Sprzedawca może odstąpić od umowy w przypadku, gdy Kupujący bez uzasadnionej na piśmie przyczyny odmawia podpisania bezusterkowego protokołu odbioru.

§ 7

1. Sprzedawca zapłaci Kupującemu kary umowne:
 - 1) za zwłokę w realizacji zamówień w stosunku do terminu, o którym mowa w § 2 ust. 2, a także zamówień objętych prawem opcji:
 - a) w przypadku niedostarczenia całości zamówienia - w wysokości 0,05% wynagrodzenia (z VAT) stanowiącego równowartość danego zamówienia za każdy dzień zwłoki,

- b) w przypadku niedostarczenia zakresu (części) zamówienia - w wysokości 0,2% wynagrodzenia (z Vat) dotyczącego zakresu (części) nie dostarczonego zamówienia za każdy dzień zwłoki;
- 2) za zwłokę w usunięciu wad ujawnionych w okresie gwarancji – w wysokości 0,5% ceny netto określonej w § 3 ust. 1 niniejszej umowy za każdy dzień zwłoki potwierdzony przez przedstawiciela Kupującego;
 - 3) w razie odstąpienia od umowy w całości lub w części niezrealizowanej z przyczyn leżących po stronie Sprzedawcy (w tym z powodu istnienia wad w dostarczonym przedmiocie umowy), w wysokości 20% wynagrodzenia (z VAT) należnego odpowiednio za realizację całości przedmiotu umowy lub jego niezrealizowanej części;
 - 4) w razie odstąpienia od umowy w zakresie zamówienia objętego prawem opcji w całości lub w części niezrealizowanej z przyczyn leżących po stronie Sprzedawcy (w tym z powodu istnienia wad w dostarczonym przedmiocie umowy), w wysokości 20% wynagrodzenia (z VAT) należnego odpowiednio za realizację całości zamówienia objętego prawem opcji lub jego niezrealizowanej części.
 - 5) Zapłata kar umownych nie zwalnia Sprzedawcy od obowiązku wykonania umowy.
2. Kupujący zapłaci Sprzedawcy kary umowne:
 - 1) za nieodebranie przedmiotu umowy – w wysokości 0,5 % ceny netto określonej w § 3 ust. 1 niniejszej umowy za każdy dzień zwłoki;
 - 2) za odstąpienie od umowy z przyczyn zależnych od Kupującego – w wysokości 10% ceny netto określonej w § 3 ust. 1 niniejszej umowy, z wyjątkiem sytuacji przedstawionej w art. 456 ustawy Prawo zamówień publicznych;
 - 3) suma kar za zwłokę w odebraniu przedmiotu umowy nie może przekroczyć 10% ceny netto określonej w § 3 ust. 1 niniejszej umowy.
 3. Łączny limit kar umownych, jakie jedna strona umowy zapłaci drugiej stronie nie może przekroczyć 20% ceny brutto określonej w § 3 ust. 1 umowy.
 4. Kary należne Kupującemu zostaną wpłacone na jego rachunek w terminie 30 dni od pisemnego wezwania do ich uregulowania. Należność z tytułu kar umownych Kupujący może potrącić z należności Sprzedawcy.
 5. Strony zastrzegają sobie prawo dochodzenia odszkodowania uzupełniającego przewyższającego wysokość zastrzeżonych kar umownych.

§ 8

1. Strony nie będą odpowiedzialne za niewykonanie lub nienależyte wykonanie zobowiązań wynikających z umowy będących następstwem zdarzenia nadzwyczajnego, zewnętrznego, niemożliwego do przewidzenia, pozostającego poza kontrolą i możliwościami przeciwdziałania stron, w szczególności takie jak: konflikt zbrojny, pożar, epidemia, powódź, blokady komunikacyjne o charakterze ponadregionalnym, kataklizmy społeczne albo katastrofy budowlane lub budynków - „siła wyższa”.
2. Ryzyko następczej niemożliwości świadczenia, niewykonania lub nienależytego wykonania zobowiązań objętych niniejszą umową, w wyniku skutków wywołanych przez działanie epidemii wywołującego chorobę, każda ze stron ponosi we własnym zakresie, na zasadach ogólnych.

§ 9

1. Stosownie do art. 439 ustawy Prawo zamówień publicznych Kupujący przewiduje zmianę wysokości wynagrodzenia Sprzedawcy. Wynagrodzenie Sprzedawcy będzie modyfikowane dla oddania zmiany ceny materiałów lub kosztów związanych z realizacją zamówienia, zgodnie z ustępami 2 - 9 niniejszego paragrafu. Przez zmianę ceny rozumie się wzrost odpowiednio cen lub kosztów, jak i ich obniżenie względem ceny lub kosztów przyjętych w celu ustalenia wynagrodzenia Sprzedawcy zawartego w Ofercie Sprzedawcy.
2. Poziom zmiany wynagrodzenia Sprzedawcy, o której mowa w ust. 1 oparty będzie na wskaźniku cen towarów i usług konsumpcyjnych ogłaszanych w Komunikacie Prezesa Głównego Urzędu Statystycznego.
3. Zmiana wysokości wynagrodzenia nastąpi, jeżeli zmiana wartości wskaźnika, o którym mowa w ust. 2, wyniesie powyżej 1 punktu procentowego w stosunku do poprzedniego kwartału. Pierwsza zmiana wysokości wynagrodzenia będzie możliwa nie wcześniej niż po upływie 6 miesięcy od daty zawarcia Umowy i po opublikowaniu wysokości wskaźnika, o którym mowa w ust. 2, za ostatni kwartał, który mieścił się w ostatnich 6 miesiącach wykonywania Umowy. Każda kolejna zmiana może mieć miejsce po opublikowaniu wskaźnika za kolejny kwartał przy

- spełnieniu wymagania określonego w zdaniu pierwszym. Kolejne zmiany wysokości wynagrodzenia miesięcznego mogą być dokonane za okres, który upłynął od poprzedniej zmiany. Jeżeli umowa została zawarta po upływie 180 dni od dnia upływu terminu składania ofert, okres 6 miesięcy, o którym mowa w zdaniu drugim, należy liczyć od dnia, w którym nastąpiło otwarcie ofert.
4. Każda ze Stron umowy może zawnieść o jej zmianę. W celu dokonania zmiany umowy Strona o to wnioskująca zobowiązana jest do złożenia drugiej Stronie Wniosku o zmianie umowy w terminie 5 dni kalendarzowych od dnia zaistnienia okoliczności będących podstawą zmiany.
 5. Wniosek o zmianę Umowy musi zawierać co najmniej:
 - 1) zakres proponowanej zmiany,
 - 2) opis okoliczności faktycznych uprawniających do dokonania zmiany,
 - 3) podstawę prawną dokonania zmiany,
 - 4) informacje i dowody potwierdzające, że zostały spełnione okoliczności uzasadniające dokonanie zmiany Umowy.
 6. Zmiana wynagrodzenia zostanie dokonana w oparciu o wskaźnik, o którym mowa w ust. 9, ale nie może przekroczyć faktycznego wzrostu lub spadku cen materiałów lub kosztów, porównując wskaźnik, o którym mowa w ust. 2, i różnicę cen materiałów i kosztów.
 7. W terminie 7 dni od otrzymania wniosku, o którym mowa w ust. 4, Strona, której przedłożono wniosek, może zwrócić się do drugiej Strony z wezwaniem o jego uzupełnienie, poprzez przekazanie dodatkowych wyjaśnień, informacji lub dokumentów; Strona będąca wnioskodawcą zobowiązana jest odpowiedzieć na wezwanie wyczerpująco i zgodnie ze stanem faktycznym w terminie 7 dni od dnia otrzymania wezwania. Strona, której przedłożono wniosek, w terminie 15 dni od otrzymania kompletnego wniosku, informacji i wyjaśnień, zajmie pisemne stanowisko w sprawie. Za dzień przekazania stanowiska uznaje się dzień jego wysłania na adres właściwy dla doręczeń pism odpowiednio do Kupującego lub Sprzedawcy. Roszczenie o podwyższenie lub obniżenie wynagrodzenia staje się wymagalne w dniu otrzymania stanowiska przez drugą Stronę lub braku odpowiedzi w określonym terminie, przy czym zmiana wynagrodzenia może odnosić się wyłącznie do wynagrodzenia dotyczącego miesiący, co do których nie nastąpiła jeszcze płatność.
 8. Łączny wzrost cen wynikające z waloryzacji nie przekroczy 50 % wynagrodzenia netto, o którym mowa odpowiednio w § 3 ust. 1 pkt 1.
 9. Zmiana wynagrodzenia, o której mowa w ust. 1 i następnym, dotyczy tylko tej części wynagrodzenia, która pozostała do zapłacenia przez Kupującego.
 10. Ponadto Kupujący przewiduje zmiany postanowień zawartej umowy w stosunku do treści oferty, na podstawie której dokonano wyboru Sprzedawcy, w wypadku wystąpienia jednej z następujących okoliczności, tj.:
 - 1) zmiany danych identyfikacyjnych Sprzedawcy (adres siedziby, Regon, NIP, nr rachunku bankowego),
 - 2) zmiany przepisów prawa mających wpływ na warunki realizacji umowy,
 - 3) w przypadku wycofania z produkcji foteli biurowych o parametrach zaoferowanych w ofercie, Kupujący może zaakceptować fotele o parametrach równoważnych lub lepszych. Parametry nowych foteli biurowych wymagają uzgodnienia i akceptacji Kupującego,
 - 4) w przypadku wystąpienia sytuacji, o której mowa w pkt. 3), Kupujący przewiduje możliwość przedłużenia terminu realizacji zamówienia. Strony ustalają w formie pisemnej termin dostarczenia foteli biurowych o równoważnych lub lepszych parametrach,
 - 5) zmiany terminu dostarczenia foteli biurowych, o którym mowa w § 2 ust. 1 umowy w przypadku wystąpienia zwłoki w dostawie foteli, spowodowanego wprowadzeniem stanu klęski żywiołowej, stanu zagrożenia epidemicznego lub innego zdarzenia zagrażającego zdrowiu lub życiu ludzi o charakterze masowym, co zostanie potwierdzone oficjalnym komunikatem właściwych organów państwowych lub międzynarodowych lub producentów lub dystrybutorów sprzętu (lub jego elementów) będącego przedmiotem niniejszej umowy,
 11. Poza przypadkami wymienionymi w ust. 1 i 10 pkt 1-5 Kupujący dopuszcza zmiany postanowień umowy w następujących sytuacjach:

- 1) w wyniku sukcesji, wstępując w prawa i obowiązki Sprzedającego, w następstwie przejęcia, połączenia, podziału, przekształcenia, upadłości, restrukturyzacji, dziedziczenia lub nabycia dotychczasowego Sprzedającego lub jego przedsiębiorstwa, o ile nowy Sprzedający spełnia warunki udziału w postępowaniu, nie zachodzą wobec niego podstawy wykluczenia oraz nie pociąga to za sobą innych istotnych zmian umowy, a także nie ma na celu uniknięcia stosowania przepisów ustawy,
 - 2) jeżeli dotyczą realizacji, przez dotychczasowego Sprzedawcę, dodatkowych dostaw, których nie uwzględniono w zamówieniu podstawowym, o ile stały się one niezbędne i zostały spełnione łącznie następujące warunki:
 - a) zmiana Sprzedającego nie może zostać dokonana z powodów ekonomicznych lub technicznych, w szczególności dotyczących zamienności lub interoperacyjności wyposażenia, usług lub instalacji zamówionych w ramach zamówienia podstawowego,
 - b) zmiana Sprzedającego spowodowałaby istotną niedogodność lub znaczne zwiększenie kosztów dla Kupującego,
12. Strona wnioskująca o zmianę terminu dostawy foteli biurowych zobowiązana jest do wykazania, że ze względu na zaistniałe okoliczności – uprawniające do dokonania zmiany – dochowanie pierwotnego terminu dostawy foteli biurowych jest niemożliwe.
13. W przypadku złożenia wniosku o zmianę terminu dostawy druga strona jest zobowiązana w terminie 5 dni kalendarzowych od dnia otrzymania wniosku do ustosunkowania się do niego. Druga strona może:
- 1) zaakceptować wniosek o zmianę,
 - 2) wezwać Stronę wnioskującą o zmianę do uzupełnienia wniosku lub przedstawienia dodatkowych wyjaśnień,
 - 3) zaproponować podjęcie negocjacji treści Umowy w zakresie wnioskowanej zmiany,
 - 4) odrzucić wniosek o zmianę wraz z przedstawieniem uzasadnienia takiej decyzji.
14. Wszelkie zmiany niniejszej Umowy wymagają formy pisemnej w postaci aneksu pod rygorem nieważności takich zmian.
15. W przypadku wznowienia umowy przepisy art. 436 pkt 4 lit. b ustawy Prawo zamówień publicznych oraz niniejszego paragrafu stosuje się odpowiednio.
16. Jeżeli ta sama okoliczność będzie stanowiła podstawę do przeprowadzenia zmiany wynagrodzenia na podstawie art. 436 pkt 4 lit. b oraz art. 439 ustawy Prawo zamówień publicznych, w pierwszej kolejności zastosowanie będzie miała zmiana na podstawie art. 436 pkt 4 lit. b tej ustawy.

§ 10

1. Sprzedawca ponosi pełną odpowiedzialność za naruszenie praw autorskich, patentowych, znaków ochronnych itp. odnoszących się do zastosowanych rozwiązań, foteli biurowych, urządzeń, technologii i materiałów potrzebnych przy realizacji przedmiotu umowy.
2. Wszelkie zmiany niniejszej umowy wymagają formy pisemnej w postaci aneksu pod rygorem nieważności.
3. Niedopuszczalna jest zmiana istotnych postanowień zawartej umowy w stosunku do treści oferty, na podstawie której dokonano wyboru Sprzedawcy, pod rygorem unieważnienia umowy.
4. Załączniki stanowią integralną część niniejszej umowy.
5. Przetwarzanie danych osobowych Sprzedawcy, określonych w umowie, odbywa się na zasadach określonych w rozporządzeniu Parlamentu Europejskiego i Rady (UE) 2016/679 z dnia 27 kwietnia 2016 r. w sprawie ochrony osób fizycznych w związku z przetwarzaniem danych osobowych i w sprawie swobodnego przepływu takich danych oraz uchylenia dyrektywy 95/46/WE (ogólne rozporządzenie o ochronie danych).
6. Sprzedawca niniejszym potwierdza, iż zapoznał się z informacją dotyczącą przetwarzania jego danych osobowych, ujętą w Rozdziale XXII SWZ.
7. Wszelkie spory wynikłe z niniejszej umowy będą rozstrzygały sądy właściwe dla siedziby Kupującego.
8. W sprawach nieuregulowanych niniejszą umową stosuje się przepisy Kodeksu Cywilnego oraz przepisy ustawy Prawo zamówień publicznych.
9. Umowę sporządzono w dwóch jednobrzmiących egzemplarzach, po jednym dla każdej ze Stron.***

[*** - nie dotyczy umowy w postaci elektronicznej, podpisanej przez każdą ze stron kwalifikowanym podpisem elektronicznym]

Załączniki:

1. Wypis rejestru właściwego dla Sprzedawcy
2. Oferta Sprzedawcy
3. Wzór Zamówienia foteli biurowych
4. Wzór protokołu odbioru

SPRZEDAWCA

KUPUJĄCY

ZAMÓWIENIE (W RAMACH OPCJI) - NR _____
 w ramach umowy nr **WMIM-371-/09-04/2022**
 (RU/ZZP/D110/2022) z dnia _____

SPRZEDAWCA:

LP.	Jednostka zamawiająca	Opis zamówienia	Liczba sztuk	Dostarczenie na adres:	Wydanie osobie odbierającej	Wysłanie potwierdzenia na adres:
				<i>ulica, kod pocztowy, miasto budynek, pokój</i>	<i>imię i nazwisko telefon</i>	<i>e-mail dla skanu faktury i skanu protokołu odbioru</i>
				ul. Banacha 2, 02-097 Warszawa	Beata Ciesiołka ☎ + 48 [22] 55-44-128	ewidencja@mimuw.edu.pl
				budynek WMIMUW, pokój 1210	Wioleta Bajera ☎ + 48 [22] 55-44-121	

Warszawa,

KUPUJĄCY

Dodatkowe informacje
(jeśli dotyczy)

PROTOKÓŁ ODBIORU

SPRZEDAWCA <i>nazwa i adres firmy</i>	ODBIERAJĄCY <i>nazwa i adres jednostki imię i nazwisko osoby odbierającej</i>

ZESTAWIENIE ILOŚCIOWE DLA ZAMÓWIENIA z dnia _____

Lp.	Nazwa foteli biurowych/ Model	Liczba sztuk

Dostawa odbyła się w dniu: _____.

- [] Odbierający potwierdza, że przekazany fotele biurowe nie posiada uszkodzeń mechanicznych. Odbierający nie zgłasza zastrzeżeń co do kompletności dostarczonego foteli biurowych. Niniejszy dokument jest podstawą dla Sprzedawcy do wystawienia faktury właściwej dla danej części zamówienia.
- [] Odbierający nie przyjmuje dostawy foteli biurowych, zgłasza poniższe zastrzeżenia i wzywa Sprzedawcę do niezwłocznego usunięcia uchybień. Niniejszy dokument nie jest podstawą dla Sprzedawcy do wystawienia faktury.
-
-
-

SPRZEDAWCA:

ODBIERAJĄCY:

WYKONAWCA	
Nazwa	
Adres	

OŚWIADCZENIE, DOTYCZĄCE PRZEDMIOTU ZAMÓWIENIA

1. Oświadczamy, iż oferowane przez nas meble:
 - 1) są wykonane z materiałów dopuszczonych do obrotu i stosowania, na które wydano certyfikat na znak bezpieczeństwa lub certyfikat zgodności lub deklarację zgodności z PN lub aprobatę techniczną,
 - 2) posiadają atesty/certyfikaty zgodności z normami podanymi w Załączniku nr 1 do SWZ, wydane przez niezależne jednostki certyfikujące tj.:
 - a) **wykaz wymaganych świadectw z badań do poniżej wykazanych norm dla foteli biuowych dla foteli biuowych typu A:**
 - atest/certyfikat potwierdzający zgodność z normą PN-EN 1335:1:2:3
 - atest/certyfikat potwierdzający zgodność z normą PN-EN 1335-1
 - atest/certyfikat potwierdzający zgodność z normą PN-EN ISO 12947-2
 - atest/certyfikat potwierdzający zgodność z normą PN EN 1021-1
 - atest/certyfikat potwierdzający zgodność z normą PN EN 1021-2
 - atest/certyfikat potwierdzający zgodność z normą PN-EN ISO 105-B02
 - certyfikat ISO 9001:2000 oraz ISO 14001
 - b) **wykaz wymaganych świadectw z badań do poniżej wykazanych norm dla foteli biuowych dla foteli biuowych typu B:**
 - atest/certyfikat potwierdzający zgodność z normą PN-EN 1335:1:2:3
 - atest/certyfikat potwierdzający zgodność z normą PN-EN 1335-1
 - atest/certyfikat potwierdzający zgodność z normą PN-EN ISO 12947-2
 - atest/certyfikat potwierdzający zgodność z normą PN EN 1021-1
 - atest/certyfikat potwierdzający zgodność z normą PN EN 1021-2
 - atest/certyfikat potwierdzający zgodność z normą PN-EN ISO 105-B02
 - certyfikat ISO 9001:2000 oraz ISO 14001
 - 3) spełniają wymagania określone w Załączniku nr 1 do SWZ i posiadają stosowne dokumenty, stanowiące dowody potwierdzające równoważność zastosowanych norm (innych niż wskazanych w Załączniku nr 1 do SWZ) w oferowanym przedmiocie zamówienia.
2. Zobowiązujemy się, że w przypadku wyboru naszej oferty, przed podpisaniem umowy przedstawimy Zamawiającemu certyfikaty, atesty, deklaracje zgodności, aprobaty techniczne wskazane (itp.) w ust. 1 pkt. 1-2.

Kwalifikowany podpis elektroniczny