



UNIwersytet
Warszawski



Wydział Matematyki, Informatyki i Mechaniki

SPECYFIKACJA WARUNKÓW ZAMÓWIENIA

zwana dalej SWZ,

w postępowaniu o udzielenie zamówienia klasycznego o wartości nieprzekraczającej progi unijnej na:
dostawę mebli biurowych dla Wydziału Matematyki, Informatyki i Mechaniki UW

WMIM/ZP-371/26-05/2021

Do udzielenia niniejszego zamówienia stosuje się przepisy ustawy z dnia 11 września 2019 r. **Prawo zamówień publicznych** (Dz.U. z 2021 r. 1129), zwanej dalej *ustawą*, oraz aktów Wykonawczych wydanych na jej podstawie.

I. ZAMAWIAJĄCY

Uniwersytet Warszawski (UW)

adres siedziby: 00-927 Warszawa, ul. Krakowskie Przedmieście 26/28

NIP: 525-001-12-66, REGON: 000001258,

reprezentowany przez:

Dziekana Wydziału Matematyki, Informatyki i Mechaniki UW

adres WMIMUW: ul. Banacha 2, 02-097 Warszawa

adres strony internetowej prowadzonego postępowania, będącej jednocześnie stroną, na której udostępniane będą dokumenty zamówienia bezpośrednio związane z przedmiotowym postępowaniem o udzielenie zamówienia, w tym zmiany i wyjaśnienia treści SWZ

<https://www.mimuw.edu.pl/zamowienia-publiczne/postepowanie-w-trybie-podstawowym-wmimzp-37126-052021-na-dostawe-mebli>

Uniwersytet Warszawski posiada osobowość prawną i działa na podstawie ustawy z dnia 20 lipca 2018 r. Prawo o szkolnictwie wyższym i nauce (Dz.U. z 2021 r. poz. 478 z późn. zm.).

II. TRYB UDZIELENIA ZAMÓWIENIA

1. Postępowanie o udzielenie zamówienia publicznego prowadzone jest w trybie podstawowym, na podstawie art. 275 pkt 2 ustawy z dnia 11 września 2019 r. - Prawo zamówień publicznych (Dz. U. z 2021 r. poz. 1129) - zwanej także „ustawą”.
2. Zamawiający przewiduje wybór najkorzystniejszej oferty z możliwością prowadzenia negocjacji z Wykonawcami, których oferty nie podlegają odrzuceniu. W takim przypadku po zakończeniu negocjacji Zamawiający zaprosi Wykonawców, do składania ofert dodatkowych w terminie nie krótszym niż 5 dni (nie mogą być one mniej korzystne niż pierwotne). Złożenie oferty dodatkowej jest prawem, a nie obowiązkiem Wykonawcy.

III. OPIS PRZEDMIOTU ZAMÓWIENIA

CPV: 39100000-3 Meble, w tym:

39110000-6 – Siedziska, krzesła i produkty z nimi związane, i ich części.

39121100-7 – Biurka;

39121200-8 – Stoły;

39130000-2 – Meble biurowe;

39150000-8- Różne meble i wyposażenie;

39160000-1 – Meble szkolne;

1. Przedmiotem zamówienia jest dostawa wraz z montażem mebli biurowych i ustawieniem ich we wskazanych pomieszczeniach Wydziału Matematyki, Informatyki i Mechaniki UW, zgodnie z opisami poszczególnych rodzajów wyposażenia w podziale na dwie części.
2. Przedmiot zamówieni musi być fabrycznie nowy, wolny od wad fizycznych i wad prawnych.
3. Szczegółowy opis przedmiotu zamówienia stanowi załącznik nr 1 do SWZ.
4. Dostawa mebli nastąpi w nienaruszonych opakowaniach fabrycznych na Wydział Matematyki, Informatyki i Mechaniki UW, Warszawa, ul. Banacha 2 (wjazd od ulicy Pasteura), do miejsc wskazanych przez Zamawiającego, realizowana w terminach określonych w umowie.

IV. WYMAGANY OKRES I WARUNKI GWARANCJI

1. Okres gwarancji: minimum 12 miesięcy, dotyczy wszystkich części składowych dostarczonych mebli oraz wbudowanych urządzeń i osprzętu, licząc od dnia podpisania protokołu odbioru bez uwag i zastrzeżeń ze strony Zamawiającego. Wykonawca udzieli bezpłatnej gwarancji na przedmiot zamówienia na okres zaoferowany przez Wykonawcę w ofercie (tj. wymagany przez Zamawiającego i zaoferowane przez Wykonawcę wydłużenie wymaganego okresu gwarancji), liczony od daty podpisania przez obydwie strony protokołu odbioru przedmiotu zamówienia (bez zastrzeżeń). Zaoferowany przez Wykonawcę wydłużony okres gwarancji stanowi jedno z kryteriów oceny ofert.
2. Gwarancja świadczona będzie w miejscu eksploatacji mebli u Zamawiającego (Wydziału Matematyki, Informatyki i Mechaniki UW).
3. Gwarancja obejmuje wszystkie elementy danego wyposażenia w okresie gwarancji, które zużywają się w normalnym czasie eksploatacyjnym

V. TERMIN WYKONANIA ZAMÓWIENIA

1. Wykonawca jest zobowiązany do dostarczenia przedmiotu zamówienia w terminie wynikającym z oferty, nie później niż 8 tygodni od dnia zawarcia umowy.
2. Termin realizacji zamówienia stanowi jedno z kryteriów oceny ofert.

VI. PROJEKTOWANE POSTANOWIENIA UMOWY W SPRAWIE ZAMÓWIENIA PUBLICZNEGO, KTÓRE ZOSTANĄ WPROWADZONE DO TREŚCI TEJ UMOWY

Projektowane postanowienia umowy w sprawie zamówienia publicznego, które zostaną wprowadzone do treści tej umowy, określone zostały w załączniku nr 3 do SWZ.

VII. PRZEDMIOTOWE ŚRODKI DOWODOWE

1. Zamawiający, działając na podstawie art. 106 ust. 1 ustawy żąda złożenia wraz z ofertą przedmiotowych środków dowodowych na potwierdzenie, że oferowane dostawy spełniają określone przez Zamawiającego wymagania lub cechy:
 - 1) Karty katalogowe, które zostały wskazane w Opisie przedmiotu zamówienia Załączniku nr 1 do SWZ - odpowiednio dla mebli i części w których Wykonawca składa ofertę, oznaczone, w sposób umożliwiający ich identyfikację z oferowanym meblem (np. Część II mebel B1).
 - 2) Oświadczenie Wykonawcy (Załącznik nr 5 do SWZ) co do następujących norm/certyfikatów:

Dla Części I [A] zamówienia:

dla przedmiotu A1:

- atest/certyfikat potwierdzający zgodność z normą PN-EN 14322
- atest/certyfikat potwierdzający zgodność z normą PN-EN 527-2:2017
- certyfikat ISO 9001 oraz ISO 14001

dla przedmiotu A2:

- atest/certyfikat potwierdzający zgodność z normą PN-EN 16139
- atest/certyfikat potwierdzający zgodność z normą PN-EN 1728
- atest/certyfikat potwierdzający zgodność z normą PN-EN 1022

dla przedmiotu A3:

- atest/certyfikat potwierdzający zgodność z normą PN-EN 14322
- atest/certyfikat potwierdzający zgodność z normą PN-EN 527-2:2017
- certyfikat ISO 9001 oraz ISO 14001

Dla Części II [B] zamówienia:

dla przedmiotu B1:

- certyfikat ze znakiem CE
- atest/certyfikat potwierdzający zgodność z normą PN-EN 60884-1
- atest/certyfikat potwierdzający zgodność z normą EN 50581:2012
- atest/certyfikat potwierdzający zgodność z normą IEC 60884-1 Ed. 3.2

dla przedmiotu B2:

- atest/certyfikat potwierdzający zgodność z normą PN-EN 1021-1
- atest/certyfikat potwierdzający zgodność z normą PN-EN 1021-2
- atest/certyfikat potwierdzający zgodność z normą PN-EN ISO 12947-2
- atest/certyfikat potwierdzający zgodność z normą PN 91-P-04619
- atest/certyfikat potwierdzający zgodność z normą PN-EN 1335-1
- atest/certyfikat potwierdzający zgodność z normą PN-EN 1335:1:2:3
- certyfikat ISO 9001:2000

dla przedmiotu B3:

- atest/certyfikat potwierdzający zgodność z normą PN-EN 14322

dla przedmiotu B4:

- atest/certyfikat potwierdzający zgodność z normą PN-EN 1335-1:2004
- atest/certyfikat potwierdzający zgodność z normą PN-EN ISO 12947-2
- atest/certyfikat potwierdzający zgodność z normą PN EN 1021-1
- atest/certyfikat potwierdzający zgodność z normą PN EN 1021-2
- atest/certyfikat potwierdzający zgodność z normą PN-EN 4102
- atest/certyfikat potwierdzający zgodność z normą PN-EN ISO 105-B02

dla przedmiotu B5:

- atest/certyfikat potwierdzający zgodność z normą PN-EN 1335:1:2:3
- atest/certyfikat potwierdzający zgodność z normą PN-EN 1335-1
- atest/certyfikat potwierdzający zgodność z normą PN-EN ISO 12947-2
- atest/certyfikat potwierdzający zgodność z normą PN EN 1021-1
- atest/certyfikat potwierdzający zgodność z normą PN EN 1021-2
- atest/certyfikat potwierdzający zgodność z normą PN-EN ISO 105-B02
- certyfikat ISO 9001:2000 oraz ISO 14001

dla przedmiotu B6:

- atest/certyfikat potwierdzający zgodność z normą PN-EN 14073-2
- atest/certyfikat potwierdzający zgodność z normą PN EN 14322
- certyfikat ISO 9001 oraz ISO 14001

dla przedmiotu B7:

- atest/certyfikat potwierdzający zgodność z normą PN-EN 14073-2
- atest/certyfikat potwierdzający zgodność z normą PN-EN 14322
- certyfikat ISO 9001 oraz ISO 14001

dla przedmiotu B8:

- atest/certyfikat potwierdzający zgodność z normą PN-EN 14322
- certyfikat ISO 9001 oraz ISO 14001

dla przedmiotu B9:

- atest/certyfikat potwierdzający zgodność z normą PN-EN 1730:2013_04
- atest/certyfikat potwierdzający zgodność z normą PN-EN 12521:2009

dla przedmiotu B10:

- atest/certyfikat potwierdzający zgodność z normą PN-EN 14322

2. Artykuł 107 ustawy stosuje się.

VIII. WARUNKI UDZIAŁU W POSTĘPOWANIU

Zamawiający nie stawia warunków udziału w postępowaniu.

IX. PODSTAWY WYKLUCZENIA

Z postępowania o udzielenie zamówienia Zamawiający wykluczy Wykonawcę:

1. którzy nie wykażą, że nie zachodzą wobec nich przesłanki określone w art. 108 ust. 1 ustawy,
2. wobec których zachodzą przesłanki określone w art. 109 ust. 1 pkt. 4 ustawy chyba, że udowodni Zamawiającemu, że spełnił łącznie przesłanki wskazane w art. 110 ust. 2 ustawy.

X. PODMIOTOWE ŚRODKI DOWODOWE

A. Dokumenty składane wraz z ofertą

1. Oświadczenie Wykonawcy o niepodleganiu wykluczeniu, z postępowania - wzór oświadczenia o niepodleganiu wykluczeniu stanowi Załącznik nr 2 do SWZ. W przypadku wspólnego ubiegania się o zamówienie przez Wykonawców, oświadczenie o niepodleganiu wykluczeniu składa każdy z Wykonawców.
2. **Pełnomocnictwo** - jeżeli Wykonawca samodzielnie składający ofertę jest reprezentowany przez pełnomocnika.
3. W przypadku Wykonawców wspólnie ubiegających się o zamówienie – **pełnomocnictwo** do reprezentowania ich w postępowaniu o udzielenie zamówienia albo reprezentowania w postępowaniu i zawarcia umowy w sprawie zamówienia publicznego.
4. **Przedmiotowe dokumenty dowodowe** – karty katalogowe wymienione w Opisie przedmiotu zamówienia Załączniku nr 1 do SWZ - odpowiednio dla mebli i części w których Wykonawca składa ofertę, oznaczone, w sposób umożliwiający ich identyfikację z oferowanym meblem (np. Część II mebel B1) oraz Oświadczenie Wykonawcy (Załącznik nr 5 do SWZ).

B. Dokumenty składane na wezwanie Zamawiającego

Zamawiający wezwie Wykonawcę, którego oferta została *najwyżej* oceniona, do złożenia w wyznaczonym terminie, nie krótszym niż 5 dni od dnia wezwania, podmiotowych środków dowodowych, aktualnych na dzień złożenia podmiotowych środków dowodowych tj.

- 1) odpisu lub informacji z Krajowego Rejestru Sądowego lub z Centralnej Ewidencji i Informacji o Działalności Gospodarczej, w zakresie art. 109 ust. 1 pkt 4 ustawy, sporządzonych nie wcześniej niż 3 miesiące przed jej złożeniem, jeżeli odrębne przepisy wymagają wpisu do rejestru lub ewidencji, Zamawiający nie wezwie do złożenia odpisu, jeżeli Wykonawca w oświadczeniu o niepodleganiu wyrazi zgodę na samodzielne pobranie tego odpisu przez Zamawiającego i wskaże właściwą bazę danych;
- 2) Oświadczenie o przynależności lub braku przynależności do tej samej grupy kapitałowej, o której mowa w art. 108 ust. 1 pkt 5 ustawy. Wraz ze złożeniem oświadczenia, Wykonawca może przedstawić dowody,

że powiązania z innym Wykonawcą nie prowadzą do zakłócenia konkurencji w postępowaniu o udzielenie zamówienia.

XI. INFORMACJA NA TEMAT MOŻLIWOŚCI SKŁADANIA JEDNEJ OFERTY PRZEZ DWA LUB WIĘCEJ PODMIOTÓW ORAZ UCZESTNICTWA PODWYKONAWCÓW

Wykonawcy mogą wspólnie ubiegać się o udzielenie zamówienia (możliwość składania jednej oferty, przez dwa lub więcej podmiotów (np. konsorcjum firm, spółkę cywilną), pod warunkiem, że taka oferta będzie spełniać następujące wymagania:

- 1) Wykonawcy wspólnie ubiegający się o zamówienie muszą ustanowić pełnomocnika do reprezentowania ich w postępowaniu o udzielenie zamówienia albo reprezentowania w postępowaniu i zawarcia umowy w sprawie zamówienia publicznego;
- 2) Wykonawcy wspólnie ubiegający się o zamówienie przedłożą wraz z ofertą stosowny dokument (pełnomocnictwo) potwierdzający umocowanie pełnomocnika, o którym mowa w pkt 1;
- 3) oferta musi być podpisana w taki sposób, by prawnie zobowiązywała wszystkich Wykonawców występujących wspólnie (przez każdego z Wykonawców lub pełnomocnika);
- 4) wszelka korespondencja dokonywana będzie wyłącznie z Wykonawcą występującym jako Pełnomocnik pozostałych.

XII. INFORMACJE O ŚRODKACH KOMUNIKACJI ELEKTRONICZNEJ, PRZY UŻYCIU KTÓRYCH ZAMAWIAJĄCY BĘDZIE KOMUNIKOWAŁ SIĘ Z WYKONAWCAMI, ORAZ INFORMACJE O WYMAGANIACH TECHNICZNYCH I ORGANIZACYJNYCH SPORZĄDZANIA, WYSYŁANIA I ODBIERANIA KORESPONDENCJI ELEKTRONICZNEJ

A. Informacje ogólne

1. W postępowaniu o udzielenie zamówienia komunikacja między Zamawiającym a Wykonawcami odbywa się przy użyciu:
 - 1) **miniPortalu** (<https://miniportal.uzp.gov.pl/>);
 - 2) **ePUAP** (<https://epuap.gov.pl/wps/portal>);
 - 3) oraz pocztą elektroniczną (e-mail) **zamowieniapubliczne@mimuw.edu.pl**.

2. Zamawiający wyznacza do kontaktu z Wykonawcami Panią Marlenę Janczak i Pana Artura Andrzejewskiego.

UWAGA W sprawie *wizji lokalnej*, o której mowa w ust. 3 Załącznika nr 1 do SWZ, należy kontaktować drogą elektroniczną [e-mail: sg@mimuw.edu.pl] z Panią Anną Wajszczyk lub Panią Justyną Kalinowską

3. Wykonawca zamierzający wziąć udział w postępowaniu o udzielenie zamówienia publicznego, musi posiadać konto na ePUAP. Wykonawca posiadający konto na ePUAP ma dostęp do dedykowanych formularzy odpowiednio do **złożenia albo wycofania oferty** lub do **komunikacji**.
4. Wymagania techniczne i organizacyjne wysyłania i odbierania dokumentów elektronicznych, elektronicznych kopii dokumentów i oświadczeń oraz informacji przekazywanych przy ich użyciu opisane zostały w Regulaminie korzystania z systemu miniPortal oraz Warunkach korzystania z elektronicznej platformy usług administracji publicznej (ePUAP).
5. Maksymalny rozmiar plików przesyłanych za pośrednictwem dedykowanych formularzy wynosi 150 MB.
6. Za datę przekazania oferty, wniosków, zawiadomień, dokumentów elektronicznych, oświadczeń lub elektronicznych kopii dokumentów lub oświadczeń oraz innych informacji przyjmuje się datę ich przekazania na ePUAP.
7. Zamawiający przekazuje link do postępowania oraz ID postępowania. Dane postępowanie można wyszukać również na Liście wszystkich postępowań w miniPortalu klikając wcześniej opcję „Dla Wykonawców” lub ze strony głównej z zakładki Postępowania.

B. Złożenie oferty

1. Wykonawca składa ofertę za pośrednictwem dedykowanego formularza do złożenia oferty dostępnego na ePUAP i udostępnionego również na miniPortalu. Funkcjonalność do zaszyfrowania oferty przez Wykonawcę jest dostępna dla Wykonawców na miniPortalu, w szczególności danego postępowania. W formularzu oferty Wykonawca zobowiązany jest podać adres poczty elektronicznej oraz skrzynki ePUAP, do korespondencji związanej z postępowaniem.
2. Sposób złożenia oferty, w tym zaszyfrowania oferty opisany został w „Instrukcji użytkownika”, dostępnej na stronie <https://miniportal.uzp.gov.pl/>
3. Jeżeli dokumenty elektroniczne, przekazywane przy użyciu środków komunikacji elektronicznej, zawierają informacje stanowiące tajemnicę przedsiębiorstwa w rozumieniu przepisów ustawy z dnia 16 kwietnia 1993 r. o zwalczaniu nieuczciwej konkurencji, Wykonawca, w celu utrzymania w poufności tych informacji, przekazuje je w wydzielonym i odpowiednio oznaczonym pliku, wraz z jednoczesnym zaznaczeniem polecenia „Załącznik stanowiący tajemnicę przedsiębiorstwa” a następnie wraz z plikami stanowiącymi jawną część należy ten plik zaszyfrować.
4. Do oferty należy dołączyć dokumenty wymienione w Rozdziale IX lit. A, a następnie zaszyfrować wraz z plikami stanowiącymi ofertę.
5. Oferta może być złożona tylko do upływu terminu składania ofert.
6. Wykonawca może przed upływem terminu do składania ofert wycofać ofertę za pośrednictwem dedykowanego formularza dostępnego na ePUAP i udostępnionego również na miniPortalu. Sposób wycofania oferty został opisany w „Instrukcji użytkownika” dostępnej na miniPortalu
7. Wykonawca po upływie terminu do składania ofert nie może wycofać złożonej oferty.

C. Sposób komunikowania się Zamawiającego z Wykonawcami (nie dotyczy składania ofert)

1. W postępowaniu o udzielenie zamówienia komunikacja pomiędzy Zamawiającym a Wykonawcami w szczególności składanie oświadczeń, wniosków (innych niż wskazanych w części B), zawiadomień oraz przekazywanie informacji odbywa się elektronicznie za pośrednictwem dedykowanego formularza do komunikacji, dostępnego na ePUAP oraz udostępnionego przez miniPortal. We wszelkiej korespondencji związanej z niniejszym postępowaniem Zamawiający i Wykonawcy posługują się numerem ogłoszenia (BZP lub ID postępowania).
2. Zamawiający może również komunikować się z Wykonawcami za pomocą poczty elektronicznej **zamowieniapubliczne@mimuw.edu.pl**.
3. Sposób sporządzenia dokumentów elektronicznych musi być zgodny z wymaganiami określonymi w rozporządzeniu Prezesa Rady Ministrów z dnia 30 grudnia 2020 r. w sprawie sposobu sporządzania i przekazywania informacji oraz wymagań technicznych dla dokumentów elektronicznych oraz środków komunikacji elektronicznej w postępowaniu o udzielenie zamówienia publicznego lub konkursie (Dz.U. poz. 2452) oraz rozporządzeniu Ministra Rozwoju, Pracy i Technologii z dnia 23 grudnia 2020 r. w sprawie podmiotowych środków dowodowych oraz innych dokumentów lub oświadczeń, jakich może żądać Zamawiający od Wykonawcy.

XIII. WYMAGANIA DOTYCZĄCE WADIUM

Zamawiający nie wymaga wniesienia wadium.

XIV. TERMIN ZWIĄZANIA OFERTĄ

1. Wykonawca jest związany ofertą przez 30 dni, tj. do dnia 27.08.2021 r. Pierwszym dniem terminu związania ofertą jest dzień, w którym upływa termin składania ofert.

2. Przedłużenie terminu związania ofertą jest możliwe na zasadach i w sposób określony w art. 307 ust. 2 ustawy.

XV. OPIS SPOSOBU PRZYGOTOWANIA OFERT

1. Oferta musi być sporządzona zgodnie z wymaganiami SWZ oraz ustawy.
2. Oferta musi być sporządzona, pod rygorem nieważności, w postaci elektronicznej i opatrzona kwalifikowanym bądź zaufanym (po podpisaniu mniej niż 10 MB) lub osobistym podpisem elektronicznym.
3. Pełnomocnictwo do złożenia oferty musi być złożone w oryginale w takiej samej formie, jak składana oferta (t.j. w formie elektronicznej lub postaci elektronicznej opatrzonej podpisem zaufanym lub podpisem osobistym). Dopuszcza się także złożenie elektronicznej kopii (skanu) pełnomocnictwa sporządzonego uprzednio w formie pisemnej, w formie elektronicznego poświadczenia sporządzonego stosownie do art. 97 § 2 ustawy z dnia 14 lutego 1991 r. - Prawo o notariacie, które to poświadczenie notariusz opatruje kwalifikowanym podpisem elektronicznym, bądź też poprzez opatrzenie skanu pełnomocnictwa sporządzonego uprzednio w formie pisemnej kwalifikowanym podpisem, podpisem zaufanym lub podpisem osobistym mocodawcy. Elektroniczna kopia pełnomocnictwa nie może być uwierzytelniona przez upewnomocnionego.
4. Wykonawca może złożyć tylko jedną ofertę.
5. Ofertę wraz z dokumentami lub oświadczeniami należy złożyć w języku polskim. Dokumenty lub oświadczenia sporządzone w języku obcym należy złożyć wraz z tłumaczeniem na język polski.
6. Jeżeli na ofertę składa się kilka dokumentów, Wykonawca powinien stworzyć folder, do którego przeniesie wszystkie dokumenty oferty, podpisane kwalifikowanym podpisem elektronicznym, podpisem zaufanym lub podpisem osobistym. Następnie z tego folderu Wykonawca zrobi folder .zip (bez nadawania mu hasła i bez szyfrowania). W kolejnym kroku za pośrednictwem aplikacji do szyfrowania Wykonawca zaszyfruje folder zawierający dokumenty składające się na ofertę.
7. Wykonawca może przed upływem terminu do składania ofert wycofać ofertę za pośrednictwem Formularza dostępnego na ePUAP i udostępnionych również na miniPortalu. **Sposób wycofania oferty został opisany w Instrukcji użytkownika dostępnej na miniPortalu.**
8. Zamawiający nie ujawnia informacji stanowiących tajemnicę przedsiębiorstwa w rozumieniu przepisów ustawy z dnia 16 kwietnia 1993 r. o zwalczaniu nieuczciwej konkurencji, jeżeli Wykonawca, nie później niż w terminie składania ofert zastrzegł, że nie mogą być one udostępniane **oraz wykazał, iż zastrzeżone informacje stanowią tajemnicę przedsiębiorstwa.** Wykonawca nie może zastrzec informacji, o których mowa w art. 222 ust. 5 ustawy. Wszelkie informacje stanowiące tajemnicę przedsiębiorstwa powinny zostać złożone w osobnym pliku wraz z jednoczesnym zaznaczeniem polecenia „Załącznik stanowiący tajemnicę przedsiębiorstwa” a następnie wraz z plikami stanowiącymi jawną część skompresowane do jednego pliku archiwum (ZIP).

UWAGA Jak zauważył Sąd Najwyższy w uchwale z dnia 21 października 2005 r. (sygn. akt III CZP 74/05), Zamawiający jest każdorazowo zobowiązany do badania skuteczności dokonanego przez Wykonawcę zastrzeżenia dotyczącego zakazu udostępniania informacji, a w przypadku stwierdzenia bezskuteczności zastrzeżenia, zakaz ujawniania zastrzeżonych informacji podlega wyłączeniu. Dlatego Zamawiający oceniając złożone przez Wykonawcę uzasadnienie, będzie się kierował licznym orzecznictwem, w tym wyrokami: 1) Wojewódzkiego Sądu Administracyjnego w Łodzi z dnia 9 czerwca 2014 r., sygn. akt II SAB/Łd 50/14, „Tajemnica przedsiębiorcy, będąca wyjątkiem od zasady jawności umów zawieranych przez jednostki sektora finansów publicznych, nie może być interpretowana w sposób rozszerzający, gdyż naruszałoby to przewidziane w art. 61 Konstytucji RP oraz u.d.i.p. prawo do informacji o działaniach władzy publicznej organów władzy publicznej oraz osób pełniących funkcje publiczne. Warunkiem koniecznym do uznania istnienia tajemnicy przedsiębiorcy jest wskazanie konkretnych, posiadających wartość gospodarczą należących do niego informacji, które mają korzystać z poufności”; 2) Krajowej Izby Odwoławczej z dnia 14 października 2014 r., sygn. akt KIO 1833/14, „(...) **tajemnicę przedsiębiorstwa stanowi informacja a nie dokument**, w którym ją zawarto. Zamieszczenie w dokumencie skrawka informacji posiadającej walor tajemnicy przedsiębiorstwa nie czyni całego dokumentu objętym tajemnicą przedsiębiorstwa. (...) Zamawiający -

w razie nadużycia uprawnienia do zastrzeżenia informacji z całą konsekwencją powinien eliminować takie praktyki.)”; Krajowej Izby Odwoławczej z dnia 6 maja 2015 r., sygn. akt KIO 807/15, „Zamawiający, ze względu na priorytet zasady jawności, nie może chronić całego pliku dokumentów, jeżeli jedynie kilka informacji tam zawartych może być objętych tajemnicą przedsiębiorstwa. Dlatego Wykonawca powinien wyraźnie wskazać, które informacje, i dlaczego, są objęte taką tajemnicą”.

9. Wszystkie koszty związane ze sporządzeniem i złożeniem oferty ponosi Wykonawca.

XVI. MIEJSCE ORAZ TERMIN SKŁADANIA I OTWARCIA OFERT

A. Złożenie oferty

1. Oferty można składać do dnia **29.07.2021 r., do godz. 10⁰⁰**.
2. Wykonawca składa ofertę (Formularz oferty stanowi Załącznik nr 1 do SWZ) **wyłącznie** za pośrednictwem dedykowanego formularza do złożenia oferty dostępnego na ePUAP i udostępnionego również na miniPortalu.
3. Ofertę składa się na adres ePUAP Zamawiającego.
4. W Formularzu oferty Wykonawca winien podać adres poczty elektronicznej oraz skrzynki ePUAP, na potrzeby korespondencji związanej z postępowaniem.
5. Sposób Złożenia oferty, w tym zaszyfrowania oferty został opisany w Regulaminie korzystania z miniPortal. Ofertę wraz z formularzem cenowym należy złożyć w oryginale.

UWAGA Wykonawca ponosi negatywne skutki nieprawidłowego wniesienia oferty, w szczególności z pominięciem dedykowanego formularza lub w inny sposób uniemożliwiający odszyfrowanie oferty.

B. Otwarcie ofert

1. Otwarcie ofert nastąpi w dniu **29.07.2021 r., do godz. 10¹⁵**.
2. Otwarcie ofert następuje poprzez użycie mechanizmu do odszyfrowania ofert dostępnego po zalogowaniu w zakładce Deszyfrowanie na miniPortalu i następuje poprzez wskazanie pliku do odszyfrowania. Cały proces odszyfrowania odbywa się na stronie miniPortal.uzp.gov.pl.
3. Zamawiający, najpóźniej przed otwarciem ofert, udostępnia na stronie internetowej prowadzonego postępowania informację o kwocie, jaką zamierza przeznaczyć na sfinansowanie zamówienia.
4. Zamawiający, niezwłocznie po otwarciu ofert, udostępnia na stronie internetowej prowadzonego postępowania informacje o:
 - 1) nazwach albo imionach i nazwiskach oraz siedzibach lub miejscach prowadzonej działalności gospodarczej albo miejscach zamieszkania Wykonawców, których oferty zostały otwarte;
 - 2) cenach lub kosztach zawartych w ofertach.

XVII. OPIS KRYTERIÓW, KTÓRYMI ZAMAWIAJĄCY BĘDZIE SIĘ KIEROWAŁ PRZY WYBORZE OFERTY

1. Kryteria oceny ofert dla każdej Części zamówienia stanowią:
 - 1) cena (K_c) - 60 %;
 - 2) termin dostawy (K_t) - 20%;
 - 3) gwarancja (K_g) - 20%.
2. W kryterium *cena* (K_c) punkty zostaną obliczone według wzoru:

$$K_c = \frac{\text{Najniższa cena} \\ \text{(spośród ocenianych ofert)}}{\text{Cena oferty ocenianej}} \times 60 \text{ pkt}$$

Punkty w tym kryterium zostaną zaokrąglone z dokładnością do dwóch miejsc po przecinku w ten sposób, że jeżeli trzecia liczba po przecinku:

- 1) jest mniejsza niż 5, liczbę tę pomija się,
- 2) jest równa lub większa niż 5, drugą liczbę po przecinku zaokrągla się o jeden w górę.

Wykonawca w kryterium K_c może otrzymać maksymalnie 60 punktów.

3. Punkty w kryterium *termin dostawy* (K_t) zostaną obliczone według wzoru:

$$K_t = \frac{\text{Najkrótszy termin dostawy} \\ \text{(w ocenianych ofertach)}}{\text{Termin dostawy} \\ \text{w ofercie ocenianej}} \times 20 \text{ pkt}$$

przy czym:

- 1) minimalny termin realizacji dostawy wynosi 4 tygodnie (1 tydzień to 7 dni kalendarzowych) od dnia zawarcia umowy, z zastrzeżeniem, że w przypadku zaoferowania krótszego terminu dostawy do oceny oferty przyjęty zostanie czterotygodniowy termin dostawy, a do umowy zaoferowany termin;
- 2) maksymalny termin realizacji dostawy wynosi 8 tygodni od dnia zawarcia umowy. W przypadku niepodania w ofercie terminu realizacji dostawy, Zamawiający uzna, że Wykonawca oferuje maksymalny termin i nie przyzna punktów w tym kryterium. W przypadku zaoferowania dłuższego niż maksymalny realizacji dostawy, Zamawiający, na etapie badania ofert, odrzuci ofertę na podstawie art. 226 ust. 1 pkt 5 ustawy.

Wykonawca w kryterium K_t może otrzymać maksymalnie 20 punktów.

4. W kryterium *gwarancja* Zamawiający będzie przyznawał punkty za gwarancję dotyczącą zakupu, dostawy i montażu mebli, udzieloną powyżej 12 miesięcy, zgodnie z poniższymi zasadami:

Zakres parametru	Zasady oceny	
Czas trwania gwarancji – minimum 12 miesięcy	12 miesiące	0 pkt
	12 miesiące + 6 miesięcy	5 pkt
	12 miesiące + 12 miesięcy	10 pkt
	12 miesiące + 18 miesięcy	15 pkt
	12 miesiące + 24 miesiące i więcej	20 pkt

5. Wykonawca zobowiązany jest do określenia dla każdej części zamówienia jednego (jednakowego) okresu wydłużonej gwarancji w formularzu ofertowym, zgodnie z powyżej wskazanymi wartościami. W sytuacji, gdy Wykonawca nie określi jednego okresu gwarancji albo nie wpisze żadnego okresu gwarancji, Zamawiający uzna, iż został zaoferowany najkrótszy termin (minimalny wymagany) i nie przyzna ofercie Wykonawcy dodatkowych punktów w tym kryterium.

Jeżeli Wykonawca wpisze inne niż powyżej wskazane wartości (ilość miesięcy wydłużonej gwarancji), Zamawiający przyjmie do punktacji w tym kryterium ilość punktów odpowiadającej niższej wartości (w dół).

Wykonawca w kryterium K_g może otrzymać maksymalnie 20 punktów.

6. Za najkorzystniejszą, odpowiednio w danej części zamówienia, zostanie uznana oferta z najwyższą liczbą punktów uzyskaną poprzez zsumowanie punktacji w kryteriach opisanych w niniejszym rozdziale.
7. Maksymalna łączna liczba punktów możliwych do uzyskania we wszystkich określonych wyżej kryteriach - 100.

XVIII. OPIS SPOSOBU OBLICZENIA CENY OFERTY

1. Cena w ofercie jest ceną w rozumieniu art. 3 ust. 1 pkt 1 i ust. 2 ustawy z dnia 9 maja 2014 r. o informowaniu o cenach towarów i usług (Dz.U. z 2019 r. poz. 178).
2. Cena w ofercie powinna zawierać wszystkie elementy cenotwórcze wynikające z zakresu i sposobu realizacji przedmiotu zamówienia i uwzględniać aktualną i prognozowaną wiedzę o rozprzestrzeniającej się epidemii.
3. Wszelkie kwoty zawarte w ofercie należy wyrazić w złotych polskich z dokładnością do dwóch miejsc po przecinku (tj. zaokrąglając do jednego grosza).
4. Stawka podatku od towarów i usług (VAT) w ofercie musi zostać określona zgodnie z ustawą z 11 marca 2004 r. o podatku od towarów i usług (Dz.U z 2021 r. poz. 685 z późn. zm.).
5. Jeżeli złożono ofertę, której wybór prowadziłby do powstania u Zamawiającego obowiązku podatkowego zgodnie z przepisami o podatku od towarów i usług, Zamawiający w celu oceny takiej oferty dolicza do przedstawionej w niej ceny podatek od towarów i usług, który miałby obowiązek rozliczyć zgodnie z tymi przepisami.
6. W przypadku, gdy Wykonawca w Formularzu oferty nie poinformuje Zamawiającego, czy wybór oferty będzie prowadzić do powstania u Zamawiającego obowiązku podatkowego (nie skreśli niepotrzebnego wyrażenia) Zamawiający będzie rozumiał jako brak powstania u Zamawiającego obowiązku podatkowego, chyba że co innego wynika z powszechnie obowiązujących przepisów.
7. Wszelkie rozliczenia pomiędzy Zamawiającym a Wykonawcą będą prowadzone wyłącznie w złotych polskich.

XIX. INFORMACJE O FORMALNOŚCIACH, JAKIE POWINNY ZOSTAĆ DOPEŁNIONE PO WYBORZE OFERTY W CELU ZAWARCIA UMOWY

1. Zamawiający zawiera umowę w sprawie zamówienia publicznego, z zastrzeżeniem art. 577 ustawy, w terminie nie krótszym niż 5 dni od dnia przesłania zawiadomienia o wyborze najkorzystniejszej oferty.
2. Zamawiający może zawrzeć umowę w sprawie zamówienia publicznego przed upływem terminu, o którym mowa w ust. 1 jeżeli złożono tylko jedną ofertę.
3. Zamawiający wezwie Wykonawcę, którego oferta została wybrana, do zawarcia umowy określając miejsce oraz termin jej zawarcia.
4. W przypadku wyboru oferty Wykonawców wspólnie ubiegających się o udzielenie zamówienia, Zamawiający może żądać przed zawarciem umowy w sprawie zamówienia publicznego umowy regulującej współpracę tych Wykonawców.
5. Wykonawca przed podpisaniem umowy przedstawi Zamawiającemu certyfikaty, atesty, deklaracje zgodności, aprobaty techniczne (itp.) wskazane w Załączniku nr 5 do SWZ. Dokumenty te winny zostać sporządzone w języku polskim, albo w przypadku braku (niesporządzenia) takich dokumentów w języku polskim, Wykonawca składa dokument wraz z tłumaczeniem na język polski.
6. Niezłożenie wymaganych dokumentów, w tym tłumaczeń na język polski dokumentów sporządzonych w języku obcym, będzie traktowane, jako uchylenie się od zawarcia umowy.
7. Zamawiający nie wymaga wniesienia zabezpieczenia należytego wykonania umowy.

XX. INFORMACJE DOTYCZĄCE UMOWY W SPRAWIE ZAMÓWIENIA PUBLICZNEGO

Zawarcie umowy nastąpi na warunkach określonych we Wzorze Umowy, stanowiącej Załącznik nr 4 do SWZ.

XXI. POUCZENIE O ŚRODKACH OCHRONY PRAWNEJ PRZYSŁUGUJĄCYCH WYKONAWCY

1. Środki ochrony prawnej przysługują Wykonawcy, jeżeli ma lub miał interes w uzyskaniu zamówienia oraz poniósł lub może ponieść szkodę w wyniku naruszenia przez Zamawiającego przepisów ustawy.
2. Odwołanie przysługuje na:
 - 1) niezgodną z przepisami ustawy czynność Zamawiającego, podjętą w postępowaniu o udzielenie zamówienia, w tym na projektowane postanowienie umowy;
 - 2) zaniechanie czynności w postępowaniu o udzielenie zamówienia, do której Zamawiający był obowiązany na podstawie ustawy.
3. Odwołanie wnosi się do Prezesa Krajowej Izby Odwoławczej w formie pisemnej albo w formie elektronicznej albo w postaci elektronicznej opatrzone podpisem zaufanym.
4. Na orzeczenie Krajowej Izby Odwoławczej oraz postanowienie Prezesa Krajowej Izby Odwoławczej, o którym mowa w art. 519 ust. 1 ustawy, stronom oraz uczestnikom postępowania odwoławczego przysługuje skarga do sądu. Skargę wnosi się do Sądu Okręgowego w Warszawie za pośrednictwem Prezesa Krajowej Izby Odwoławczej.
5. Szczegółowe informacje dotyczące środków ochrony prawnej określone są w Dziale IX „Środki ochrony prawnej” ustawy.

XXII. KLAUZULA INFORMACYJNA DOTYCZĄCA RODO

Zgodnie z art. 13 ust. 1 i 2 rozporządzenia Parlamentu Europejskiego i Rady (UE) 2016/679 z dnia 27 kwietnia 2016 r. w sprawie ochrony osób fizycznych w związku z przetwarzaniem danych osobowych i w sprawie swobodnego przepływu takich danych oraz uchylenia dyrektywy 95/46/WE (ogólne rozporządzenie o ochronie danych) (Dz. Urz. UE L 117/2018 z 23.05.2018, str. 1), dalej „RODO”, Zamawiający informuje, że:

- administratorem Pani/Pana danych osobowych jest Uniwersytet Warszawski ul. Krakowskie Przedmieście 26/28, 00-927 Warszawa
- inspektorem ochrony danych osobowych w Uniwersytecie Warszawskim jest Pan Dominik Ferenc, kontakt: iod@adm.uw.edu.pl tel: 22 55 22 042
- Pani/Pana dane osobowe przetwarzane będą na podstawie art. 6 ust. 1 lit. c RODO w celu związanym z postępowaniem o udzielenie zamówienia publicznego WMIM/ZP-371/26-05/2021 na dostawę mebli biurowych dla Wydziału Matematyki, Informatyki i Mechaniki UW.
- odbiorcami Pani/Pana danych osobowych będą osoby lub podmioty, którym udostępniona zostanie dokumentacja postępowania w oparciu o art. 8 oraz art. 96 ust. 3 ustawy;
- Pani/Pana dane osobowe będą przechowywane, zgodnie z art. 97 ust. 1 ustawy, przez okres 4 lat od dnia zakończenia postępowania o udzielenie zamówienia, a jeżeli czas trwania umowy przekracza 4 lata, okres przechowywania obejmuje cały czas trwania umowy;
- obowiązek podania przez Panią/Pana danych osobowych bezpośrednio Pani/Pana dotyczących jest wymogiem ustawowym określonym w przepisach ustawy, związanym z udziałem w postępowaniu o udzielenie zamówienia publicznego; konsekwencje niepodania określonych danych wynikają z ustawy;
- w odniesieniu do Pani/Pana danych osobowych decyzje nie będą podejmowane w sposób zautomatyzowany, stosowanie do art. 22 RODO;
- posiada Pani/Pan:
 - na podstawie art. 15 RODO prawo dostępu do danych osobowych Pani/Pana dotyczących;
 - na podstawie art. 16 RODO prawo do sprostowania Pani/Pana danych osobowych **;
 - na podstawie art. 18 RODO prawo żądania od administratora ograniczenia przetwarzania danych osobowych z zastrzeżeniem przypadków, o których mowa w art. 18 ust. 2 RODO ***;
 - prawo do wniesienia skargi do Prezesa Urzędu Ochrony Danych Osobowych, gdy uzna Pani/Pan, że przetwarzanie danych osobowych Pani/Pana dotyczących narusza przepisy RODO;
- nie przysługuje Pani/Panu:
 - w związku z art. 17 ust. 3 lit. b, d lub e RODO prawo do usunięcia danych osobowych;

- prawo do przenoszenia danych osobowych, o którym mowa w art. 20 RODO;
- na podstawie art. 21 RODO prawo sprzeciwu, wobec przetwarzania danych osobowych, gdyż podstawą prawną przetwarzania Pani/Pana danych osobowych jest art. 6 ust. 1 lit. c RODO.

* Wyjaśnienie: informacja w tym zakresie jest wymagana, jeżeli w odniesieniu do danego administratora lub podmiotu przetwarzającego istnieje obowiązek wyznaczenia inspektora ochrony danych osobowych.

** Wyjaśnienie: skorzystanie z prawa do sprostowania nie może skutkować zmianą wyniku postępowania o udzielenie zamówienia publicznego ani zmianą postanowień umowy w zakresie niezgodnym z ustawą oraz nie może naruszać integralności protokołu oraz jego załączników.

*** Wyjaśnienie: prawo do ograniczenia przetwarzania nie ma zastosowania w odniesieniu do przechowywania, w celu zapewnienia korzystania ze środków ochrony prawnej lub w celu ochrony praw innej osoby fizycznej lub prawnej, lub z uwagi na ważne względy interesu publicznego Unii Europejskiej lub państwa członkowskiego.

XXIII. INNE INFORMACJE

1. Zamawiający nie określa czynności, przy których realizacji wymagane jest od Wykonawcy lub podWykonawcy zatrudnienie osoby/osób na podstawie umowy o pracę.
2. Zamawiający nie przewiduje udzielenie zamówień, o których mowa w art. 214 ust. 1 pkt 7 ustawy.
3. Zamawiający nie dopuszcza możliwości składania ofert wariantowych.
4. Koszty udziału w postępowaniu, w szczególności koszty sporządzenia oferty, pokrywa Wykonawca. Zamawiający nie przewiduje zwrotu kosztów udziału w postępowaniu.

XXIV. ZAŁĄCZNIKI

Załącznik nr 1 – Opis przedmiotu zamówienia

Załącznik nr 2 - Formularz oferty

Załącznik nr 3 - Oświadczenie o niepodleganiu wykluczeniu

Załącznik nr 4 - Wzór umowy

Załącznik nr 5 - Oświadczenie przedmiotowe

Przedmiot zamówienia: Meble dla Wydziału Matematyki, Informatyki i Mechaniki UW

Kody według Wspólnego Słownika Zamówień CPV 39100000-3 Meble, w tym:

39110000-6 – Siedziska, krzesła i produkty z nimi związane, i ich części.

39121100-7 – Biurka;

39121200-8 – Stoły;

39130000-2 – Meble biurowe;

39150000-8- Różne meble i wyposażenie;

39160000-1 – Meble szkolne.

Opis przedmiotu zamówienia

Wymagania ogólne

1. Przedmiotem zamówienia jest dostawa wraz z montażem mebli biurowych i ustawieniem ich we wskazanych pomieszczeniach Wydziału Matematyki, Informatyki i Mechaniki UW, zgodnie z opisami poszczególnych rodzajów wyposażenia. Zamówienie podzielone na dwie części: I, II.
2. Przedmiot zamówienia obejmuje również rozładunek i transport mebli do wskazanych pomieszczeń w siedzibie Zamawiającego, montaż mebli w sposób umożliwiający natychmiastowe użytkowanie we wskazanych miejscach, uruchomienie oraz instruktaż w zakresie bezpiecznej obsługi osprzętu.
3. W celu zapoznania się z warunkami wprowadzenia i ustawienia mebli w pomieszczeniach, Zamawiający zaleca dokonanie przez Wykonawców wizji lokalnej, połączonej z oglądaniem pomieszczeń i dróg komunikacyjnych. Termin dokonania wizji należy każdorazowo uzgodnić z osobą odpowiedzialną, wskazaną w Rozdziale XII część A ust. 2 SWZ. Zamawiający nie będzie ponosił żadnych konsekwencji wynikających z zaniechań, zaniedbań lub błędów pomiarowych Wykonawców. Zamawiający nie dysponuje żadnymi przyrządami pomiarowymi. Oferowane meble muszą mieć możliwość wprowadzenia do pomieszczeń przez istniejące drogi komunikacyjne, bez konieczności demontażu drzwi, okien i ścian.
4. Wszystkie dostarczone meble muszą być produktami wysokiej jakości, fabrycznie nowe, nie powystawowe, nie używane, z bieżącej produkcji, wolne od wad fizycznych i prawnych.
5. Wszystkie urządzenia zasilane elektrycznie muszą być certyfikowane znakiem CE lub równoważnym.
6. Wszystkie dostarczone meble muszą być dopuszczone do obrotu i stosowania na terenie Unii Europejskiej w tym w pomieszczeniach przeznaczonych na stały pobyt ludzi.
7. Meble muszą posiadać instrukcję montażu i konserwacji napisaną w języku polskim.
8. Wszystkie dostarczone meble muszą spełniać minimalne wymagania bezpieczeństwa i higieny pracy oraz ergonomii zawarte w Rozporządzeniu Ministra Pracy i Polityki Socjalnej z dnia 1 grudnia 1998 r. w sprawie bezpieczeństwa i higieny pracy na stanowiskach wyposażonych w monitory ekranowe (Dz.U. Nr 148 poz. 973).

9. Wszystkie dostarczone meble muszą spełniać wymagania aktualnie obowiązujących norm odnoszące się do jakości produktów oraz bezpieczeństwa ich użytkowania.
10. Użyte do produkcji mebli komponenty muszą posiadać atesty higieniczne lub inny równoważny dokument w języku polskim.
11. Wykonawca jest zobowiązany we własnym zakresie oraz na własny koszt zabrać i zutylizować wszystkie opakowania, w których zostało dostarczone wyposażenie, a także zagospodarować wszystkie odpady powstałe podczas realizacji zamówienia.
12. Wykonawca zobowiązany jest w szczególności do przestrzegania obowiązujących przepisów BHP i ppoż. oraz zabezpieczenia pomieszczeń, w których realizowane będzie zamówienie i sąsiadujących z nimi ciągów komunikacyjnych przed zabrudzeniem, zakurzeniem i uszkodzeniem.
13. Wykonawca po dostarczeniu przedmiotu zamówienia oraz po zakończeniu prac montażowych jest zobowiązany do uporządkowania miejsca montażu oraz pozostawienia pomieszczeń (podłóg, ścian itp.) w stanie nie gorszym niż przed dniem montażu.
14. Wykonawcy zobowiązani będą do zapewnienia serwisu gwarancyjnego.
15. Podmiot świadczący usługi serwisu gwarancyjnego musi mieć zdolność wykonania napraw w miejscu użytkowania a w przypadku konieczności dokonania naprawy warsztatowej, odebrać meble z miejsca użytkowania oraz dostarczyć je po naprawie na własny koszt i ryzyko.
16. Zamawiający żąda stosowania oryginalnych części zamiennych.
17. W przypadku wykonania dwóch napraw gwarancyjnych tego samego elementu, przy następnej usterce Zamawiający żąda wymiany tego elementu na nowy.
18. Okres gwarancji: minimum 12 miesięcy, maksimum 36 miesięcy, dotyczy wszystkich części składowych dostarczonych mebli oraz wbudowanych urządzeń i osprzętu, licząc od dnia podpisania protokołu odbioru jakościowego bez zastrzeżeń ze strony Zamawiającego.
19. Gwarancja i serwis świadczone u Zamawiającego (Wydziału Matematyki, Informatyki i Mechaniki UW).
20. Dostawa mebli nastąpi w nienaruszonych opakowaniach fabrycznych na Wydział Matematyki, Informatyki i Mechaniki UW, Warszawa, ul. Banacha 2 (wjazd od ulicy Pasteura), do miejsc wskazanych przez Zamawiającego, realizowana w terminach na część I-A zamówienia maksymalnie 8 tygodni, na część II-B zamówienia maksymalnie 8 tygodni.
21. Zamówienie obejmuje transport na koszt i ryzyko Wykonawcy.
22. Wniesienie przedmiotu zamówienia odbywać się będzie bez użycia windy.
23. Montaż, złożenie mebli, Wykonawca zobowiązany jest dokonać we wskazanym miejscu, przy czym datą odbioru będzie przekazanie wszystkich kompletnie złożonych mebli.
24. Wyposażenie z części I-A będzie ustawiane na wieży środkowej na II i III piętrze, natomiast zamówienie z części II-B będzie ustawiane na parterze i I piętrze.
25. Przekazanie kompletnie złożonych mebli do Zamawiającego odbywa się protokolarnie. Wykonawca do faktury dołączy oryginał protokołu odbioru jakościowego mebli bez zastrzeżeń podpisany przez Strony.
26. Wykonawca zobowiązuje się do dołączenia do oferty:

- a) wszelkich atestów, certyfikatów, aprobat i świadectw wymaganych przepisami prawa na materiały użyte do produkcji, potwierdzające spełnienie norm, wydane przez niezależne jednostki certyfikujące.
- b) wszelkich atestów, certyfikatów, aprobat i świadectw wymaganych przepisami prawa na wyprodukowane meble (gotowy produkt) potwierdzające spełnienie norm, wydane przez niezależne jednostki certyfikujące.
27. W przypadku, gdy dostarczone meble lub ich elementy będą uszkodzone lub ulegną uszkodzeniu podczas transportu, montażu zostaną przez Wykonawcę wymienione na nowe lub naprawione przed datą odbioru na koszt i odpowiedzialność Wykonawcy.
28. Wszystkie zniszczenia w budynku powstałe podczas montażu z winy Wykonawcy będą usuwane przez niego na jego koszt.
29. Wykonawca zobowiązany jest w terminie 5 dni od daty podpisania umowy do przedstawienia wzornika kolorów i próbek rozwiązań materiałowych do akceptacji Zamawiającego.
30. Wykonawca ponosi odpowiedzialność za terminowe i rzetelne wykonanie przedmiotu zamówienia.
31. Wszystkie rozwiązania techniczne i materiałowe mogą być zastąpione, przy zachowaniu cech równoważności.
32. Zamieszczone zdjęcia oraz grafiki są tylko przykładowym rozwiązaniem danego rodzaju wyposażenia. Należy się sugerować funkcjami i wymiarami podanymi w opisie.
33. Realizacja zamówienia musi się odbywać w taki sposób, aby zminimalizować uciążliwość i zakłócenia pracy w budynku.
34. Pozostałe warunki przedmiotu zamówienia zostaną ujęte w umowie.

Rodzaje wyposażenia

CZĘŚĆ I

A1: STOŁY SZKOLNE 2 OSOBOWE DLA OSÓB DOROSŁYCH (159 sztuk)

Długość: 1400mm

Szerokość: 600mm

Wysokość stołu: 750mm + min. 10 mm regulacji.

Wymagania minimalne:

1. Błat biurka ma być wykonany z płyty wiórowej melaminowanej o grubości 28 mm. Obrzeża płyty blatu biurka mają być okleinowane doklejką ABS o grubości 2 mm. Płyta wiórowa ma spełniać wymagania normy PN EN 14322, emisja formaldehydu ma odpowiadać klasie E1. W blacie biurka mają być osadzone cztery mufy metalowe z gwintem do przykręcenia stelażu biurka (nie dopuszcza się rozwiązań w postaci muf wykonanych z tworzywa sztucznego lub wkrętów – aby zastosowany system umożliwił wielokrotny montaż i demontaż blatu).
2. Nogi biurka mają być wykonane z profilu stalowego 60 x 20 x 2 mm (tolerancja wymiarów +/- 10 mm). Nogi mają być wyposażone w tworzywowe stopki do poziomowania. Stopki mają zapewniać dodatkowe poziomowanie biurka w zakresie +/- 10 mm. Nogi biurka oraz pozostałe elementy stelaża mają być malowane farbą proszkową, utwardzaną metodą termiczną - co zapewni odporność nóg i stelaża na ścieranie i zarysowania. Stelaż oraz nogi biurka mają być koloru białego. Metalowe elementy stelaża powinny być cięte technologią laserową - co zapewni estetyczny wygląd powtarzalnych części stelaży biurek, dodatkowo technologia laserowa wpływa na podwyższone walory estetyczne łączy elementów stelaża (kryte spawy). Górna, pozioma część nogi (belka poprzeczna) ma być wykonana z profilu stalowego 60 x 30 x 2 mm

(tolerancja +/- 10 mm), wyposażona w wycięcia umożliwiające mocowanie belki wzdłużnej pod blatem biurka. Belka wzdłużna ma być wykonana z profilu stalowego 60 x 30x 2 mm (tolerancja +/- 10 mm), obustronnie wyposażona w zaczepy o geometrii wycięcia zapewniającej sztywne połączenie z nogami, dodatkowo zakończona zatrzaskami umożliwiającymi szybki montaż lub demontaż wszystkich elementów stelaża. W środkowej części belki mają być usytuowane otwory pod wspornik tworzywowy, który ma zapobiegać uginaniu się blatu.

Wraz z ofertą należy przedstawić:

- kartę katalogową produktu, na której będzie przedstawiony proponowany mebel oraz potwierdzone jego parametry (karta winna zawierać co najmniej wymagane w opisie parametry oraz zdjęcie mebla w formacie A5 lub większym), **karta musi zawierać informację z nazwą/symbolem/numerem katalogowym mebla oraz nazwę producenta mebla,**
- biurka mają posiadać pozytywne wyniki badań lub certyfikat zgodności z normami dotyczącymi jakości mebli biurowych PN-EN 527-2:2017, wystawione przez niezależną jednostkę uprawnioną do wydawania tego rodzaju zaświadczeń. Jako jednostkę niezależną uznaje się każdą jednostkę badawczą i certyfikującą posiadającą akredytację krajowego ośrodka certyfikującego – w przypadku Polski jest to Polskie Centrum Akredytacji (PCA), w przypadku certyfikatów wystawionych przez kraj zrzeszony w Unii Europejskiej, jako jednostkę niezależną uznaje się każdą jednostkę badawczą i certyfikującą posiadającą akredytację odpowiednika PCA w tym kraju.
- atest higieniczny, wystawiony przez upoważnioną do tego jednostkę w zakresie komponentów wchodzących w zakres systemu biurek, stołów, szaf oraz kontenerów,
- aktualny certyfikat ISO 9001 oraz ISO 14001 producenta oferowanego produktu.

Poniżej zdjęcie podglądowe z przykładowym rozwiązaniem:



A2: KRZESŁA DO STOŁÓW DLA OSÓB DOROSŁYCH (322 sztuki)

Stopki do twardych powierzchni zapobiegające rysowaniu się podłoża przez krzesło tzn. stopki podgumowane lub specjalne stopki z filcem (nie dopuszcza się naklejek filcowych).

Kolor elementów metalowych: czarny, aluminium, chrome (do wyboru przez Zamawiającego z przedstawionych 3 próbek odcieni podanych kolorów przez Wykonawcę)

Rama: 4 nogi metalowe, bez podłokietników

Średnica rurki stelaża – min. 19 mm

Kubełek: Sklejka bukowa o grubości min. 12 mm

Możliwość sztaplowania.

Kolor elementów drewnianych: Tonacja jasna takie jak: Buk, Brzoza, Klon (do wyboru przez Zamawiającego z przedstawionego wzornika z 5 wybarwień drewna).

Praktyczne wycięcie dla łatwego przenoszenia. Krzesło musi posiadać tworzywowe dystanse pod siedziskiem zapobiegające uszkodzeniom sklejki podczas sztaplowania krzesel.

Wymiary:

- wysokość całkowita: 840 mm.
- wysokość siedziska: 450 mm.
- szerokość siedziska 395 mm.
- głębokość siedziska: 415 mm.

Dopuszczalne odchylenie wymiarów to 2% podanych wartości.

Produkt musi posiadać atest wytrzymałościowy potwierdzający dopuszczalne maksymalne obciążenie siedziska - minimum 130 kg.

Wymagany atest (sprawozdanie) z badań wytrzymałościowych w zakresie bezpieczeństwa użytkowania.

Rodzaj i zakres badań: Wytrzymałość, trwałość, stateczność, bezpieczeństwo użytkowania.

Sposób przeprowadzonych badań – wg: PN-EN 16139, PN-EN 1728, PN-EN 1022

Wraz z ofertą należy przedstawić:

- kartę katalogową produktu, na której będzie przedstawiony proponowany mebel oraz potwierdzone jego parametry (karta winna zawierać co najmniej wymagane w opisie parametry oraz zdjęcie mebla w formacie A5 lub większym), **karta musi zawierać informację z nazwą/symbolem/numerem katalogowym mebla oraz nazwę producenta mebla,**

Poniżej zdjęcie podglądowe z przykładowym rozwiązaniem:



A3: STÓŁ Z BLENDĄ 2 OSOBOWY DLA OSÓB DOROSŁYCH (4 sztuki)

Długość: 1400mm

Szerokość: 600mm

Wysokość stołu: 750mm + min. 10 mm regulacji.

Wymagania minimalne:

1. Błat biurka ma być wykonany z płyty wiórowej melaminowanej o grubości 28 mm. Obrzeża płyty blatu biurka mają być okleinowane doklejką ABS o grubości 2 mm. Płyta wiórowa ma spełniać wymagania normy PN EN 14322, emisja formaldehydu ma odpowiadać klasie E1. W blacie biurka mają być osadzone cztery mufy metalowe z gwintem do przykręcenia stelażu biurka (nie dopuszcza się rozwiązań w postaci muf wykonanych z tworzywa sztucznego lub wkrętów – aby zastosowany system umożliwił wielokrotny montaż i demontaż blatu).

2. Nogi biurka mają być wykonane z profilu stalowego 60 x 20 x 2 mm (tolerancja wymiarów +/- 10 mm). Nogi mają być wyposażone w tworzywowe stopki do poziomowania. Stopki mają zapewniać dodatkowe poziomowanie biurka w zakresie +/- 10 mm. Nogi biurka oraz pozostałe elementy stelaża mają być malowane

farbą proszkową, utwardzaną metodą termiczną - co zapewni odporność nóg i stelaża na ścieranie i zarysowania. Stelaż oraz nogi biurka mają być koloru białego. Metalowe elementy stelaża powinny być cięte technologią laserową - co zapewni estetyczny wygląd powtarzalnych części stelaży biurka, dodatkowo technologia laserowa wpływa na podwyższone walory estetyczne łączy elementów stelaża (kryte spawy). Górna, pozioma część nogi (belka poprzeczna) ma być wykonana z profilu stalowego 60 x 30 x 2 mm (tolerancja +/- 10 mm), wyposażona w wycięcia umożliwiające mocowanie belki wzdłużnej pod blatem biurka. Belka wzdłużna ma być wykonana z profilu stalowego 60 x 30 x 2 mm (tolerancja +/- 10 mm), obustronnie wyposażona w zaczepy o geometrii wycięcia zapewniającej sztywne połączenie z nogami, dodatkowo zakończona zatrzaskami umożliwiającymi szybki montaż lub demontaż wszystkich elementów stelaża. W środkowej części belki mają być usytuowane otwory pod wspornik tworzywowy, który ma zapobiegać uginaniu się blatu.

Biurka mają być wyposażone we front panel. Akcesoria dodatkowe jak front panele mają być wykonane z płyty wiórowej melaminowanej o grubości 18 mm, długość front panela ma być dopasowana do biurka, głębokość 400 mm.

Biurka mają posiadać pozytywne wyniki badań lub certyfikat zgodności z normami dotyczącymi jakości mebli biurowych PN-EN 527-2:2017, wystawione przez niezależną jednostkę uprawnioną do wydawania tego rodzaju zaświadczeń. Jako jednostkę niezależną uznaje się każdą jednostkę badawczą i certyfikującą posiadającą akredytację krajowego ośrodka certyfikującego – w przypadku Polski jest to Polskie Centrum Akredytacji (PCA), w przypadku certyfikatów wystawionych przez kraj zrzeszony w Unii Europejskiej, jako jednostkę niezależną uznaje się każdą jednostkę badawczą i certyfikującą posiadającą akredytację odpowiednika PCA w tym kraju.

- atest higieniczny, wystawiony przez upoważnioną do tego jednostkę w zakresie komponentów wchodzących w zakres systemu biurka, stołów, szaf oraz kontenerów,
- aktualny certyfikat ISO 9001 oraz ISO 14001 producenta oferowanego produktu.

Wraz z ofertą należy przedstawić:

- kartę katalogową produktu, na której będzie przedstawiony proponowany mebel oraz potwierdzone jego parametry (karta winna zawierać co najmniej wymagane w opisie parametry oraz zdjęcie mebla w formacie A5 lub większym), **karta musi zawierać informację z nazwą/symbolem/numerem katalogowym mebla oraz nazwą producenta mebla,**

Poniżej zdjęcie poglądowe.



CZĘŚĆ II

B1: STÓŁ 1 OSOBOWY DO LABORATORIÓW KOMPUTEROWYCH DLA DOROSŁYCH (64 sztuki)

Długość:1080mm

Szerokość:680mm

Wysokość biurka: 750mm + min. 10 mm regulacji. Błat grubości 25mm, wykonany z płyty dwustronnie laminowanej, o klasie higieniczności E1, oklejony obrzeżem PCV lub ABS grubości 2mm, dekor-struktura dopasowana do koloru mebla (nie dopuszcza się klejiny jednobarwnej) Usłojenie blatu po dłuższym boku blatu.

Wybarwienie blatu do wyboru przez Zamawiającego z przedstawionego wzornika z 10 kolorów w tonacji jasnej takiej jak przykładowe kolory: Buk Mangfall jasny, Brzoza Natura, Klon Thansau, Klon Naturalny, Klon Vancouver jasny, Grusza Dzika Stelaż biurka malowany proszkowo w kształcie litery „L” z kolumną pionową o szerokości min.240 – max. 250 mm i stopą dolną o długości 650 mm (+/- 20mm), wyposażoną w tworzywowe stopki do poziomowania. Osłona kolumny perforowana.

Stelaż łączony za pomocą blendy perforowanej montowanej do blatu biurka oraz bezpośrednio do nóg. Połączenie jest wymagane w celu uzyskania sztywności i stabilności konstrukcji. Nogi zamontowane w odległości od 20 do 40 mm od krańca blatu (boku biurka) Otwory montażowe dwustopniowe. Wkręty montażowe o długości: minimum 18mm. Blenda przykręcona za pomocą min. 2 śrub do każdej nogi oraz min. 3 wkrętów do blatu. Połączenie nóg z blendą i blatem jest wymagane w celu uzyskania sztywności i stabilności konstrukcji. Profil blendy łączącej nogi: wysokości 400mm (+/- 20 mm)

Blenda musi posiadać 2 otwory przez które można przepuścić kable.

Kolor stelaża w odcieniach szarości: aluminium, szary, grafit, antracyt, popiel (do wyboru przez Zamawiającego z przedstawionych 5 kolorów przez Wykonawcę)

Błat wyposażony w mediaport który musi zostać zamocowany za pomocą wkrętów (dokładne umiejscowienie mediaportu do uzgodnienia z Zamawiającym).

Przepust kablowy w postaci szczotki dzięki czemu możemy go zamknąć w momencie, gdy podłączone są do niego wtyczki. Mediaport powinien mieć możliwość schowania nadmiaru kabli w obudowie co powoli na znaczną oszczędność powierzchni stołu. Pokrywa jest całkowicie otwierana.

Obudowa wykonana ze stali lakierowanej proszkowo (kolor obudowy zostanie wybrany przez Zamawiającego z Palety RAL)

Produkt powinien posiadać Deklaracja, że media porty w stołach zostaną zainstalowane zgodnie z Normami instalacyjnymi, instrukcjami producenta oraz zgodnie z zasadami wykonywania zawodu, odpowiednio konserwowane i użytkowane w zastosowaniach, do których zostały przewidziany, są zgodne z unijnym prawodawstwem harmonizacyjnym:

Dyrektywa niskonapięciowa 2014/35/UE

I są zgodne z następującymi normami:

PN-EN 60884-1

Oraz wyposażenie:

EN 50581:2012

IEC 60884-1 Ed. 3.2

Zgodnie z przeznaczeniem, niniejszy produkt powinien być instalowany i konserwowany przez wykwalifikowany personel; może być użytkowany przez nieprzeszkoloną osobę.

Kanały elektroinstalacyjne oraz gniazda wtyczkowe muszą posiadać Atest Higieniczny

Konfiguracja:

4x230V 16A (kabel zasilający o długości 3m)

1x ładowarka USB gniazdo typ A 5V/2,1A

1x RJ45 Kat.6 (przelotka)

Napięcie: 250 V

Natężenie: 16A

Wtyk: Unischuko

Długość kabla: 3m

Częstotliwość: 50-60 Hz

Temperatura: 0-40 C

Wilgotność względna 0-95 C

Wymiary całkowitej obudowy: nie większy niż: 356 x 167mm

Wraz z ofertą należy przedstawić:

- kartę katalogową użytych materiałów tj. stelażu, blatu i portu oraz potwierdzone ich parametry (karta winna zawierać co najmniej wymagane w opisie parametry oraz zdjęcie użytych materiałów tj. stelaża, blatu, portu w formacie A5 lub większym). **karta musi zawierać informację odnośnie producenta użytych materiałów.**

Poniżej zdjęcia i szkice podglądowe z przykładowym rozwiązaniem:



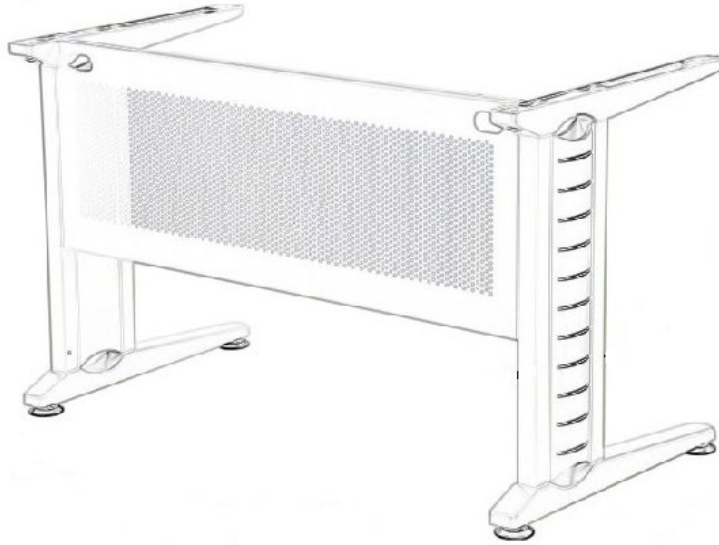

B2: KRZESŁA DO SAL LABORATORYJNYCH DLA OSÓB DOROSŁYCH (64 sztuki)

Podstawa pięcioramienna, nylonowa (jednolity odlew poliamidowy z dodatkiem włókna szklanego – konstrukcja bazy w całości nylonowa o wytrzymałość 600 kg nacisku).

Samohamowne kółka jezdne do miękkich powierzchni.

Amortyzator gazowy umożliwiający płynną regulację wysokości siedziska w zakresie 46 – 57 cm.

Nowoczesny mechanizm SYNCHRO umożliwiający synchroniczne odchylenie oparcia i siedziska z regulacją sprężystości odchylenia w zależności od ciężaru siedzącego oraz blokady tego ruchu.

Siedzisko krzesła wykonane ze sklejki drewna liściastego, wyściełane pianką poliuretanową, trudnopalną. Klasa trudnopalności pianki potwierdzona świadectwem z badań zgodnych z normą PN-EN 1021-1 1021-2. Do wyceny załączyć oświadczenie producenta o możliwości wykonania krzesła w tej technologii. Siedzisko z regulacją głębokości w zakresie 50 mm.

Plastikowe oparcie krzesła wykonane jako odlew o lekkiej konstrukcji z materiału stanowiącego mieszankę PP oraz FG (polipropylenu z włóknem szklanym) wyściełane pianką poliuretanową, trudnozapalną potwierdzoną świadectwem z badań zgodnych z normą PN-EN 1021-1 1021-2. Oparcie wyprofilowane do naturalnego kształtu kręgosłupa w części podtrzymującej odcinek lędźwiowo – krzyżowy. Oparcie posiada siedmiostopniową, zapadkową regulację wysokości.

Podłokietniki krzesła czarne, z możliwością regulacji w zakresie wysokości 80 mm.

Krzesło tapicerowane tkaniną z atestem trudnopalności, 100% poliester, o klasie ścieralności na poziomie minimum 180 000 cykli (PN-EN ISO 12947-2), odporności na piling 5 (PN-91/P-04619).

- Gabaryty zewnętrzne:
- wysokość całkowita: 98,5-116 cm
- wysokość siedziska : 46-57 cm
- szerokość siedziska : 47 cm
- głębokość siedziska: 38-45 cm
- szerokość podstawy: 68 cm
- głębokość całkowita : 68 cm
- wysokość podłokietników: 67-77 cm (w dolnym skrajnym położeniu siedziska)

Wymagany protokół oceny ergonomicznej w zakresie zgodności z PN-EN 1335-1 oraz rozporządzeniem MPiPS z dnia 1.12.1998 (DZ.U. Nr 148, poz. 973)

Wymagany certyfikat potwierdzający zgodność produktu z normą PN-EN 1335:1:2:3 (wymiary, bezpieczeństwo, stabilność i wytrzymałość).

Producent posiada wdrożony System Zarządzania Jakością, certyfikat ISO 9001:2000 w zakresie stosowania: projektowanie, produkcja, sprzedaż i serwis mebli biurowych oraz ich komponentów.

Dopuszczalne odchylenie wymiarów to 3% podanych wartości.

Wraz z ofertą należy przedstawić:

- kartę katalogową produktu, na której będzie przedstawiony proponowany mebel oraz potwierdzone jego parametry (karta winna zawierać co najmniej wymagane w opisie parametry oraz zdjęcie mebla w formacie A5 lub większym), karta musi zawierać informację z nazwą/symbolem/numerem katalogowym mebla oraz nazwę producenta mebla,

Poniżej szkic podglądowy z przykładowym rozwiązaniem:



B3: BIURKO PRACOWNICZE (1 sztuka)

Biurka pracownicze mają być rozwiązaniem systemowym, przeznaczonym do użytkowania w budynkach użyteczności publicznej. W obrębie systemu ma być zapewniona możliwość łączenia z innymi meblami w różnych konfiguracjach tj. dostawki do biurek, szafy, kontenery.

Biurko o wym.1600 x 800 x 740 cm

Przykładowe rozwiązanie:

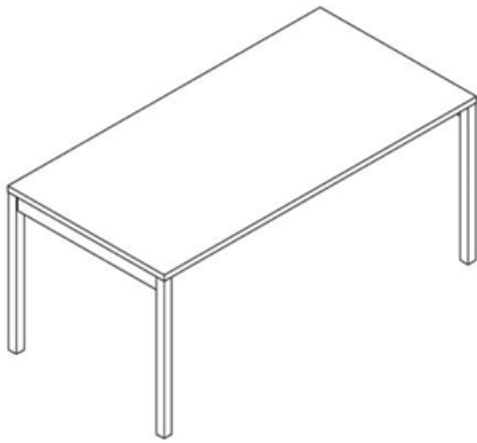

Wymagania minimalne:

Blat biurka ma być wykonany z płyty wiórowej melaminowanej o grubości 28 mm. Obrzeża płyty blatu biurka mają być okleinowane doklejką PVC o grubości 2 mm. Płyta wiórowa ma spełniać wymagania normy PN EN 14322, emisja formaldehydu ma odpowiadać klasie E1. W blacie biurka mają być osadzone cztery mufy metalowe z gwintem do przykręcenia stelażu biurka (nie dopuszcza się rozwiązań w postaci muf wykonanych z tworzywa sztucznego lub wkrętów – aby zastosowany system umożliwiał wielokrotny montaż i demontaż blatu).

Nogi biurka mają być wykonane z profilu stalowego 40 x 40 x 2 mm (tolerancja wymiarów +/- 10 mm). Nogi mają być wyposażone w tworzywowe stopki do poziomowania. Stopki mają zapewniać dodatkowe poziomowanie biurka w zakresie +/- 10 mm. Nogi biurka oraz pozostałe elementy stelaża mają być malowane farbą proszkową, utwardzaną metodą termiczną - co zapewni odporność nóg i stelaża na ścieranie i zarysowania. Stelaż oraz nogi biurka mają być koloru białego. Metalowe elementy stelaża powinny być cięte technologią laserową - co zapewni estetyczny wygląd powtarzalnych części stelaży biurek, dodatkowo technologia laserowa wpływa na podwyższone walory estetyczne łączy elementów stelaża (kryte spawy).

Biurka mają być wyposażone we front panel. Akcesoria dodatkowe jak front panele mają być wykonane z płyty wiórowej melaminowanej o grubości 18 mm, długość front panela ma być dopasowana do biurka, wysokość 400 mm.

Wraz z ofertą należy przedstawić:

- kartę katalogową produktu, na której będzie przedstawiony proponowany mebel oraz potwierdzone jego parametry (karta winna zawierać co najmniej wymagane w opisie parametry oraz zdjęcie mebla w formacie A5 lub większym), karta musi zawierać informację z nazwą/symbolem/numerem katalogowym mebla oraz nazwę producenta mebla,

B4: FOTEL KUBEŁKOWY (3 sztuki)

- Fotel gościnny na stelażu stalowym (na czterech nogach, biegnących skośnie względem podłoża, z funkcją obrotu siedziska) wykonany z profilu stalowego.
- Oparcie i siedzisko fotela w kształcie jednolitego kubeczka z podłokietnikami
- Kubeczek posiada konstrukcję metalową, oblaną pianką poliuretanową trudnopalną, wykonaną w technologii pianek wylewanych w formach o gęstość 75 kg/m³. Klasa trudnopalności pianek potwierdzona świadectwem z badań zgodnych z normą PN-EN 1021:1:2.

- Krzesło tapicerowane tkaniną z atestem trudnopalności PN-EN 1021:1, Powłoka - 100% winyl, Nosnik - 100% poliester Hi-Loft 2TM, o klasie ścieralności na poziomie min. 300 000 cykli (PN-EN ISO 12947-2), trudnozapalność - papieros (PN-EN 1021-1), trudnozapalność - zapalka (PN-EN 1021-2), trudnozapalność (DIN 4102 B2), trudnozapalność (NF P 92-503/M2), odporność na światło - >5 (DIN PN-EN ISO 105-B02), odporność na bakterie (AATCC 147), odporność na pleśń (ASTM G21-02), urynoodporność, antystatyczność (ASTM D-257), gramatura min. 650g/m²
- Wymagane sprawozdanie z badań wytrzymałości wg PN EN 1335-1:2004
- Wszystkie wymienione atesty i certyfikaty, wraz z podaniem nazwy, symbolu oraz producenta oferowanych krzeseł, muszą być zawarte w ofercie.

- **Wraz z ofertą należy przedstawić:**

- kartę katalogową produktu, na której będzie przedstawiony proponowany mebel oraz potwierdzone jego parametry (karta winna zawierać co najmniej wymagane w opisie parametry oraz zdjęcie mebla w formacie A5 lub większym), **karta musi zawierać informację z nazwą/symbolem/numerem katalogowym mebla oraz nazwą producenta mebla,**

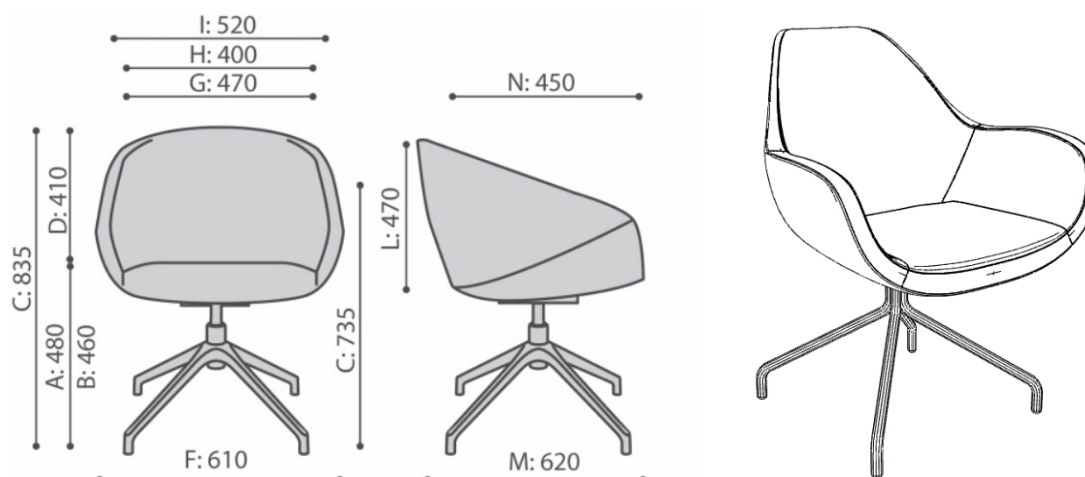

B5: FOTEL OBROTOWY (3 sztuki)

Fotel ma posiadać następujące regulacje:

- Zagłówek: regulowany góra-dół i pod kątem/ tapicerowany tkaniną
- Mechanizm: synchro z blokadą oparcia w 4 położeniach (zakres odchylenia oparcia 22 stopnie, siedziska 13 stopni)
- Regulacja wysokości oparcia: zakres 80 mm
- Podstawa: krzyżak aluminiowy polerowany (efekt chrom)
- Podłokietniki: P52B - regulowane góra-dół (zakres 80mm) + konstr. nylonowa czarna/PU miękka nakładka regulowana na szerokość(zakres 30mm) i przód-tył(zakres 50mm)
- Kółka: miękkie kółka na twardą powierzchnię fi 65
- nośność do 150 kg
- możliwość obrotu wokół osi pionowej o 360 °

Fotel ma być wyposażony w ruchomy zagłówek, regulowany góra-dół (zakres 65mm) i pod kątem (odchylenie 42°)

- Krzesło tapicerowane tkaniną z atestem trudnopalności PN-EN 1021:1, Powłoka - 100% winyl, Nosnik - 100% poliester Hi-Loft 2TM, o klasie ścieralności na poziomie min. 300 000 cykli (PN-EN ISO 12947-2), trudnozapalność - papieros (PN-EN 1021-1), trudnozapalność - zapalnik (PN-EN 1021-2), trudnozapalność (DIN 4102 B2), trudnozapalność (NF P 92-503/M2), odporność na światło - >5 (DIN PN-EN ISO 105-B02), odporność na bakterie (AATCC 147), odporność na pleśń (ASTM G21-02), urynoodporność, antystatyczność (ASTM D-257), gramatura min. 650g/m²

Zamawiający ma mieć możliwość wyboru kolorystyki oparcia i zagłówka z co najmniej 9 propozycji kolorystycznych.

Wymagany protokół oceny ergonomicznej w zakresie zgodności z PN-EN 1335-1 oraz rozporządzeniem MPiPS z dnia 1.12.1998 (DZ.U. Nr 148, poz. 973)

Wymagany certyfikat potwierdzający zgodność produktu z normą PN-EN 1335:1:2:3 (wymiar, bezpieczeństwo, stabilność i wytrzymałość).

Producent posiada wdrożony System Zarządzania Jakością, certyfikat ISO 9001:2000 w zakresie stosowania: projektowanie, produkcja, sprzedaż i serwis mebli biurowych oraz ich komponentów.

Wraz z ofertą należy przedstawić:

- Wykonawca wraz z ofertą składa odrębną kartę katalogową produktu, na której będzie przedstawiony proponowany mebel oraz potwierdzone jego parametry (karta winna zawierać co najmniej wymagane w opisie parametry oraz zdjęcie w formacie A5 lub większym), karta musi zawierać informację z nazwą/symbolem/numerem katalogowym mebla oraz nazwę producenta mebla
- certyfikat systemu zarządzania jakością: ISO 9001 oraz certyfikat systemu zarządzania środowiskiem zgodny z normą ISO14001 w zakresie produkcji oraz sprzedaży mebli biurowych.

Wymiary:

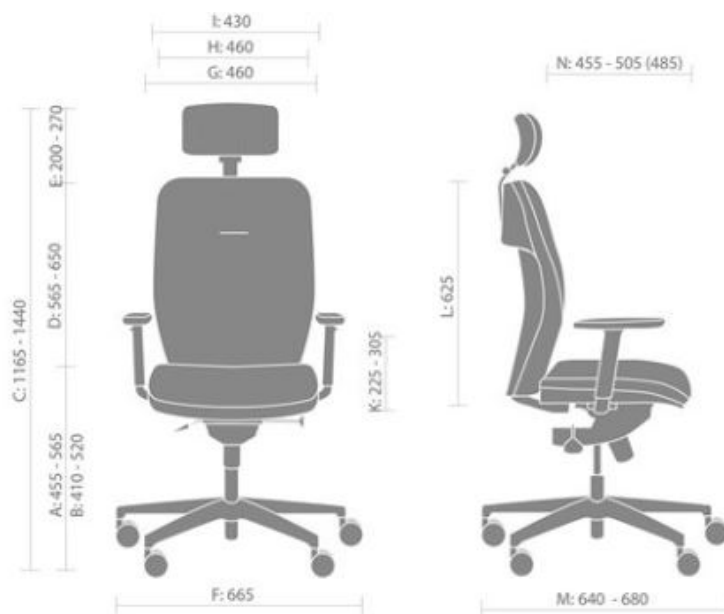

B6: SZAFKA AKTOWA (1 sztuka)

Szafka aktowa, 2 przestrzenie z frontem.

Wymiar: 801x432x777 mm (szer./gł./wys.)

Przykładowe rozwiązanie:

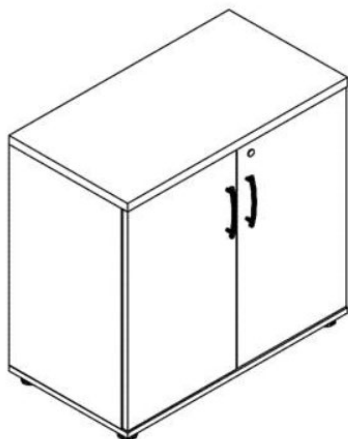

Wymagania minimalne:

Szafa ma być wykonana z płyty wiórowej melaminowanej o grubości 18 mm oraz 28 mm. Obrzeża płyt mają być okleinowane doklejką PVC o grubości 2 mm. Płyta wiórowa ma spełniać wymagania normy PN EN 14322, emisja formaldehydu ma odpowiadać klasie E1. Wieniec dolny, boki oraz ściana tylna szafy ma być wykonana z płyty grubości 18 mm, co wpływa na wytrzymałość i stabilność mebla. Wieniec górny szafy ma być wykonany z płyty wiórowej o grubości 28 mm. Front (drzwi) szafy – płyta wiórowa o grubości 18 mm. Fronty szafy mają być mocowane do korpusu szafy za pomocą zawiasów o możliwym kącie otwarcia 110°. Szafy mają być wyposażone w zamek patentowy. Półki mają być wykonane z płyty o grubości min 18 mm i być mocowane za pomocą złączy zabezpieczających przed przypadkowym wysunięciem, które zwiększają sztywność szafy oraz niwelują możliwość ugięcia półki gdyż całe obciążenie statyczne przeniesione zostaje na korpus szafy.

W szafach mają się znajdować regulatory typu „bulwa” o wysokości 27 mm i średnicy ϕ 50 z możliwością regulacji od wewnątrz szafy.

Uchwyty zastosowane w szafach mają być dwupunktowe.

Korpus szafy ma być skręcany poprzez niklowane złącza mimośrodowe umożliwiające łatwy montaż i demontaż bez uszczerbku dla sztywności (wytrzymałości) wyrobu.

Wraz z ofertą należy przedstawić:

- Wykonawca wraz z ofertą składa odrębną kartę katalogową produktu, na której będzie przedstawiony proponowany mebel oraz potwierdzone jego parametry (karta winna zawierać co najmniej wymagane w opisie parametry oraz zdjęcie w formacie A5 lub większym), karta musi zawierać informację z nazwą/symbolem/numerem katalogowym mebla oraz nazwę producenta mebla
- szafa ma posiadać pozytywne wyniki badań lub certyfikat zgodności z normami dotyczącymi jakości mebli biurowych: PN-EN 14073-2, wystawione przez niezależną jednostkę uprawnioną do wydawania tego rodzaju zaświadczeń. Jako jednostkę niezależną uznaje się każdą jednostkę badawczą i certyfikującą posiadającą akredytację krajowego ośrodka certyfikującego – w przypadku Polski jest to Polskie Centrum Akredytacji (PCA), w przypadku certyfikatów wystawionych przez kraj zrzeszony w Unii Europejskiej, jako jednostkę niezależną uznaje się każdą jednostkę badawczą i certyfikującą posiadającą akredytację odpowiednika PCA w tym kraju
- certyfikat systemu zarządzania jakością: ISO 9001 oraz certyfikat systemu zarządzania środowiskiem zgodny z normą ISO14001 w zakresie produkcji oraz sprzedaży mebli biurowych

- wraz z ofertą należy dodatkowo przedstawić atest higieniczny, wystawiony przez upoważnioną do tego jednostkę w zakresie komponentów wchodzących w zakres systemu biurek, stołów, szaf oraz kontenerów.

B7: KONTENER (3 sztuki)

Przykładowe rozwiązanie:



Wymagania minimalne:

Wymiary: 402 x 600 x 586 mm (tolerancja wymiarów +/- 10 mm)

Kontener ma być wykonany z płyty wiórowej melaminowanej o grubości 18 mm. Obrzeża płyty mają być okleinowane doklejką PVC o grubości 2 mm. Płyta wiórowa ma spełniać wymagania normy PN EN 14322, emisja formaldehydu ma odpowiadać klasie E1.

Szuflady:

- górna szuflada ma pełnić **funkcję piórnika**, piórnik ma stanowić wkład tworzywowy nakładany na szufladę
- **szuflady zwykłe**: wkłady szuflad mają być wykonane z płyty, prowadnice rolkowe o wysuwie 80% i nośności 25 kg, szuflady mają być wyposażone w zabezpieczenie przed niekontrolowanym wypadnięciem szuflady
- zamek centralny, cylindryczny z kluczem składanym, kontener ma być wyposażony w system zamykający cały pion szuflad jednocześnie oraz wyposażony w blokadę wysuwu drugiej szuflady (nie licząc szuflady piórnikowej) - jako zabezpieczenie przed przeważeniem i niekontrolowanym przechyłem kontenera

Kółka

- kółka $\varnothing 50$ mm, mają być wykonane z tworzywa charakteryzującego się bardzo dobrymi właściwościami fizyko mechanicznymi; dwa kółka mają posiadać hamulec

Z uwagi na jakość oraz precyzję wykonania kontenery mają być klejone w prasie montażowej i dostarczane do klienta w całości - do montażu na miejscu u klienta dopuszcza się tylko kółka i uchwyty.

Wraz z ofertą należy przedstawić:

- Wykonawca wraz z ofertą składa odrębną kartę katalogową produktu, na której będzie przedstawiony proponowany mebel oraz potwierdzone jego parametry (karta winna zawierać co najmniej wymagane w opisie parametry oraz zdjęcie w formacie A5 lub większym), karta musi zawierać informację z nazwą/symbolem/numerem katalogowym mebla oraz nazwą producenta mebla

- kontener ma posiadać pozytywne wyniki badań lub certyfikat zgodności z normami dotyczącymi jakości mebli biurowych: PN-EN 14073-2, wystawione przez niezależną jednostkę uprawnioną do wydawania tego rodzaju zaświadczeń. Jako jednostkę niezależną uznaje się każdą jednostkę badawczą i certyfikującą posiadającą akredytację krajowego ośrodka certyfikującego – w przypadku Polski jest to Polskie Centrum Akredytacji (PCA), w przypadku certyfikatów wystawionych przez kraj zrzeszony w Unii Europejskiej, jako jednostkę niezależną uznaje się każdą jednostkę badawczą i certyfikującą posiadającą akredytację odpowiednika PCA w tym kraju
- certyfikat systemu zarządzania jakością: ISO 9001 oraz certyfikat systemu zarządzania środowiskiem zgodny z normą ISO14001 w zakresie produkcji oraz sprzedaży mebli biurowych
- wraz z ofertą należy dodatkowo przedstawić atest higieniczny, wystawiony przez upoważnioną do tego jednostkę w zakresie komponentów wchodzących w zakres systemu biurek, stołów, szaf oraz kontenerów.

B8: LADA RECEPCYJNA (1 sztuka)

Lada recepcyjna o wym. 1056x877x1159 mm.

Blat roboczy, noga boczna, bok wykonany z płyty melaminowanej 28mm, obrzeża PVC. Front wykonany z płyty melaminowanej 18mm, obrzeża PVC. Błat górny nadstawki wykonany z płyty melaminowanej 28 mm, front posiada 18 mm, całość pokryta HPL - połysk. Listwy ozdobne PVC w kolorze aluminium. Kostka narożna pokryta HPL - połysk. Płyta wiórowa ma spełniać wymagania normy PN EN 14322, emisja formaldehydu ma odpowiadać klasie E1.

Błat roboczy wyposażony w przepusty kablowe.

Wraz z ofertą należy przedstawić:

- Wykonawca wraz z ofertą składa odrębną kartę katalogową produktu, na której będzie przedstawiony proponowany mebel oraz potwierdzone jego parametry (karta winna zawierać co najmniej wymagane w opisie parametry oraz zdjęcie w formacie A5 lub większym), karta musi zawierać informację z nazwą/symbolem/numerem katalogowym mebla oraz nazwę producenta mebla
- certyfikat systemu zarządzania jakością: ISO 9001 oraz certyfikat systemu zarządzania środowiskiem zgodny z normą ISO14001 w zakresie produkcji oraz sprzedaży mebli biurowych

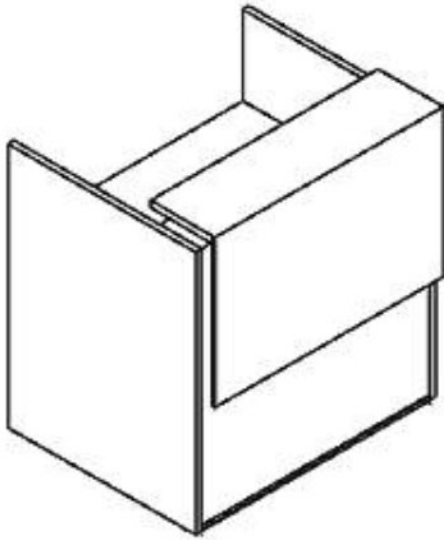

B9: STOLIK KAWOWY (1 sztuka)

- Wysokiej klasy wykonania stolik okolicznościowy o lekkiej optycznie konstrukcji
- Stelaż zakończony stopkami polietylenowymi.
- Błat stołu wykonany z płyty wiórowej wykończony laminatem HPL (grubość 10mm)
- Kolor blatu: Biały
- Kolor konstrukcji: chromowana
- Liczba nóg – 4

Wymagany certyfikat potwierdzający zgodność produktu z normą PN-EN 1730: 2013_04 oraz PN-EN 12521:2009

Wraz z ofertą należy przedstawić:

- kartę katalogową produktu, na której będzie przedstawiony proponowany mebel oraz potwierdzone jego parametry (karta winna zawierać co najmniej wymagane w opisie parametry oraz zdjęcie mebla w formacie A5 lub większym), **karta musi zawierać informację z nazwą/symbolem/numerem katalogowym mebla oraz nazwę producenta mebla,**

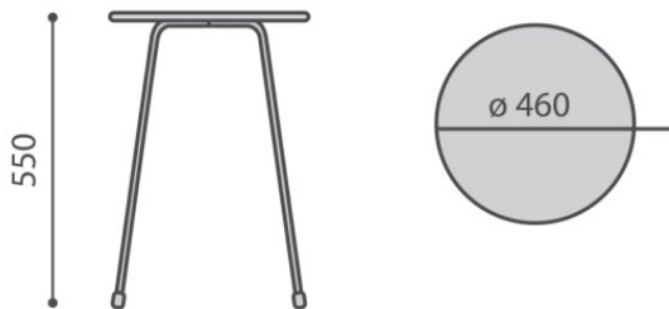

B10: SZAFKA SYSTEMOWA (1 sztuka)

Szafka aktowa - systemowa, 3 przestrzenie górne otwarte + 2 przestrzenie dolne z frontem.
Wymiar: 801x432x1833 mm (szer./gł./wys.)

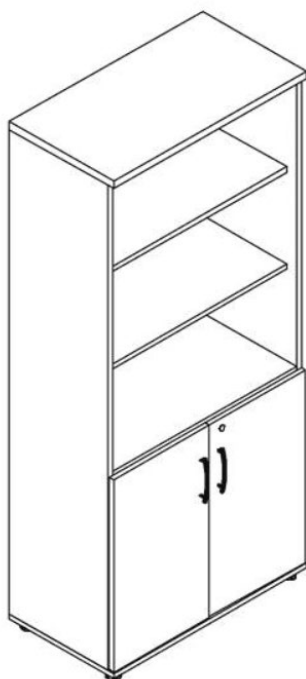

Wymagania minimalne:

Szafka ma być wykonana z płyty wiórowej melaminowanej o grubości 18 mm oraz 28 mm. Obrzeża płyt mają być okleinowane klejką PVC o grubości 2 mm. Płyta wiórowa ma spełniać wymagania normy PN EN 14322, emisja formaldehydu ma odpowiadać klasie E1. Wieniec dolny, boki oraz ściana tylna szafy ma być wykonana z płyty grubości 18 mm, co wpływa na wytrzymałość i stabilność mebla. Wieniec górny szafy ma być wykonany z płyty wiórowej o grubości 28 mm. Front (drzwi) szafy – płyta wiórowa o grubości 18 mm. Fronty szafy mają być mocowane do korpusu szafy za pomocą zawiasów o możliwym kącie otwarcia 110°. Szafy mają być wyposażone w zamek patentowy. Półki mają być wykonane z płyty o grubości min 18 mm i być mocowane za

pomocą złączy zabezpieczających przed przypadkowym wysunięciem, które zwiększają sztywność szafy oraz niwelują możliwość ugięcia półki gdyż całe obciążenie statyczne przeniesione zostaje na korpus szafy.

W szafach mają się znajdować regulatory typu „bulwa” o wysokości 27 mm i średnicy fi 50 z możliwością regulacji od wewnątrz szafy.

Uchwyty zastosowane w szafach mają być dwupunktowe.

Korpus szafy ma być skręcany poprzez niklowane złącza mimośrodowe umożliwiające łatwy montaż i demontaż bez uszczerbku dla sztywności (wytrzymałości) wyrobu.

Wraz z ofertą należy przedstawić:

- kartę katalogową produktu, na której będzie przedstawiony proponowany mebel oraz potwierdzone jego parametry (karta winna zawierać co najmniej wymagane w opisie parametry oraz zdjęcie mebla w formacie A5 lub większym), **karta musi zawierać informację z nazwą/symbolem/numerem katalogowym mebla oraz nazwą producenta mebla,**

Zamawiający poniżej przedstawia aranżację wyposażenia szklanego pomieszczenia

i antresoli w części południowej na parterze w budynku Wydziału MIM.







FORMULARZ OFERTY

WYKONAWCA	
Nazwa	
Adres	
NIP	
Regon	
KRS (jeśli dotyczy)	
Dane kontaktowe	
ePUAP	
e-mail	
Osoba uprawniona do kontaktu z Zamawiającym	
Imię i nazwisko	
Nr telefonu	

Składając ofertę w postępowaniu o udzielenie zamówienia publicznego nr **WMIM/ZP-371/26-05/2021** na **dostawę mebli biurowych dla Wydziału Matematyki, Informatyki i Mechaniki UW** oświadczam, że:

- zapoznałem się ze specyfikacją istotnych warunków zamówienia (SWZ), w tym ze Wzorem umowy i nie wnoszę do nich żadnych zastrzeżeń;
- oferuję wykonanie następujących Części przedmiotu zamówienia na warunkach określonych w SWZ:

Wykonawca wypełnia formularz oferty tylko w zakresie części zamówienia, na które składa ofertę. W pozostałym zakresie, tj. części na które nie składa oferty, może pozostawić formularz niewypełniony lub wpisać „nie dotyczy”.

CZĘŚĆ NR I

SZCZEGÓŁOWE WYLICZENIE CENY OFERTY					
<i>(Wykonawca zobowiązany jest do wypełnienia wszystkich nieoznaczonych kolorem pól w tabeli)</i>					
Lp.	Symbol	Nazwa	Ilość (sztuk)	Wartość jednostkowa netto (PLN)	Wartość łączna netto (PLN) [kol. 2 x kol. 3]
		<i>Kolumna 1</i>	<i>Kolumna 2</i>	<i>Kolumna 3</i>	<i>Kolumna 4</i>
1	A1	Stoły szkolne 2-osobowe dla osób dorosłych	159		
2	A2	Krzeseła do stołów dla osób dorosłych	322		
3	A3	Stół z blendą 2-osobowy dla osób dorosłych	4		
				Razem netto:	
				Podatek% VAT	
				Łączna cena brutto:	

Oświadczamy, że dostawę wykonamy w terminie do* tygodni od daty podpisania umowy

*należy wpisać okres nie krótszy niż 4 tygodnie i nie dłuższy niż 8 tygodni – wymagany maksymalny termin

Oświadczamy, że oferujemy wydłużenie gwarancji o miesiące/ miesięcy.**

Okres ten zostanie doliczony do okresu gwarancji wymaganego przez Zamawiającego w Opisie przedmiotu zamówienia.

**maksymalnie 24 miesiące

CZĘŚĆ NR II

SZCZEGÓLWE WYLICZENIE CENY OFERTY					
(Wykonawca zobowiązany jest do wypełnienia wszystkich nieoznaczonych kolorem pól w tabeli)					
Lp.	Symbol	Nazwa	Ilość (sztuk)	Wartość jednostkowa netto (PLN)	Wartość łączna netto (PLN) [kol. 2 x kol. 3]
		Kolumna 1	Kolumna 2	Kolumna 3	Kolumna 4
1	B1	Stół 1-osobowy do laboratoriów komputerowych dla dorosłych	64		
2	B2	Krzeseła do sal laboratoryjnych dla osób dorosłych	64		
3	B3	Biurko pracownicze	1		
4	B4	Fotel kubełkowy	3		
5	B5	Fotel obrotowy	3		
6	B6	Szafa aktowa	1		
7	B7	Kontener	3		
8	B8	Lada recepcyjna	1		
9	B9	Stolik kawowy	1		
10	B10	Szafa systemowa	1		
				Razem netto:	
				Podatek% VAT	
				łącznie cena brutto:	

Oświadczamy, że dostawę wykonamy w terminie do* tygodni od daty podpisania umowy

*należy wpisać okres nie krótszy niż 4 tygodnie i nie dłuższy niż 8 tygodni – wymagany maksymalny termin

Oświadczamy, że oferujemy wydłużenie gwarancji o miesiące/ miesięcy.**

Okres ten zostanie doliczony do okresu gwarancji wymaganego przez Zamawiającego w Opisie przedmiotu zamówienia.

**maksymalnie 24 miesięcy

- Cena oferty zawiera wszystkie koszty związane z należywym wykonaniem zamówienia, w tym także obejmuje transport, wniesienie, montaż i ustawienie we wskazanych pomieszczeniach WMIMUW, a także gwarancje i rękomię.
- Oświadczam, że wypełniłem obowiązki informacyjne przewidziane w art. 13 lub art. 14 RODO¹⁾ wobec osób fizycznych, od których dane osobowe bezpośrednio lub pośrednio pozyskałem w celu ubiegania się o udzielenie zamówienia publicznego w niniejszym postępowaniu.^{1)*}

¹⁾ Rozporządzenie Parlamentu Europejskiego i Rady (UE) 2016/679 z dnia 27 kwietnia 2016 r. w sprawie ochrony osób fizycznych w związku z przetwarzaniem danych osobowych i w sprawie swobodnego przepływu takich danych oraz uchylenia dyrektywy 95/46/WE (ogólne rozporządzenie o ochronie danych) (Dz. Urz. UE L 119 z 04.05.2016, str. 1).

* W przypadku gdy Wykonawca nie przekazuje danych osobowych innych niż bezpośrednio jego dotyczących lub zachodzi wyłączenie stosowania obowiązku informacyjnego, stosownie do art. 13 ust. 4 lub art. 14 ust. 5 RODO treści oświadczenia Wykonawca nie składa (usunięcie treści oświadczenia np. przez jego wykreślenie).

5. Oświadczamy* (wypełnia Wykonawca, oświadczenie art. 9 §2 ust. 3 SWZ):

.....
.....
*Jeżeli złożono ofertę, której wybór prowadziłby do powstania u Zamawiającego obowiązku podatkowego zgodnie z przepisami o podatku od towarów i usług, Zamawiający w celu oceny takiej oferty doliczy do przedstawionej w niej ceny podatek od towarów i usług, który miałby obowiązek rozliczyć zgodnie z tymi przepisami. Wykonawca, składając ofertę, informuje Zamawiającego, czy wybór oferty będzie prowadzić do powstania u Zamawiającego obowiązku podatkowego, wskazując nazwę (rodzaj) towaru lub usługi, których dostawa lub świadczenie będzie prowadzić do jego powstania, oraz wskazując ich wartość bez kwoty podatku. W przypadku niewypełnienia ust. 5 Zamawiający przyjmie, że wybór oferty nie będzie prowadził do powstania u Zamawiającego obowiązku podatkowego.

6. Udzielamy bezpłatnej gwarancji na przedmiot zamówienia na okres zadeklarowany odpowiednio dla Części zamówienia. (Jeżeli producent mebli objętych przedmiotem zamówienia udziela dłuższego okresu gwarancji niż określone powyżej obowiązuje gwarancja producenta).

7. Udzielimy rękojmi na przedmiot zamówienia na okres 24 miesiące – liczony od daty podpisania przez obydwie Strony protokołu odbioru przedmiotu zamówienia bez zastrzeżeń.

8. Oświadczamy, że uważamy się związani niniejszą ofertą w ciągu 30 dni.

9. Oświadczamy, pod rygorem wykluczenia z postępowania, iż wszystkie informacje zamieszczone w naszej ofercie i załącznikach do oferty są prawdziwe.

10. W przypadku wyboru naszej oferty zobowiązujemy się do zawarcia umowy w terminie i miejscu wyznaczonym przez Zamawiającego.

11. Jesteśmy [zaznaczyć jedno pole] mikro małym średnim przedsiębiorcą

mikroprzedsiębiorca - przedsiębiorca, który w co najmniej jednym roku z dwóch ostatnich lat obrotowych spełniał łącznie następujące warunki:

- zatrudniał średniorocznie mniej niż 10 pracowników oraz
- osiągnął roczny obrót netto ze sprzedaży towarów, wyrobów i usług oraz z operacji finansowych nieprzekraczający równowartości w złotych 2 milionów euro lub sumy aktywów jego bilansu sporządzonego na koniec jednego z tych lat nie przekroczył równowartości w złotych 2 milionów euro;

mały przedsiębiorca - przedsiębiorca, który w co najmniej jednym roku z dwóch ostatnich lat obrotowych spełniał łącznie następujące warunki:

- zatrudniał średniorocznie mniej niż 50 pracowników oraz
- osiągnął roczny obrót netto ze sprzedaży towarów, wyrobów i usług oraz z operacji finansowych nieprzekraczający równowartości w złotych 10 milionów euro, lub sumy aktywów jego bilansu sporządzonego na koniec jednego z tych lat nie przekroczył równowartości w złotych 10 milionów euro - i który nie jest mikroprzedsiębiorcą.

średni przedsiębiorca - przedsiębiorca, który w co najmniej jednym roku z dwóch ostatnich lat obrotowych spełniał łącznie następujące warunki:

- zatrudniał średniorocznie mniej niż 250 pracowników oraz
- osiągnął roczny obrót netto ze sprzedaży towarów, wyrobów i usług oraz z operacji finansowych nieprzekraczający równowartości w złotych 50 milionów euro, lub sumy aktywów jego bilansu sporządzonego na koniec jednego z tych lat nie przekroczył równowartości w złotych 43 milionów euro - i który nie jest mikroprzedsiębiorcą ani małym przedsiębiorcą.

12. Do niniejszej oferty dołączono jako załączniki:

- 1)
- 2)
- 3)

Kwalifikowany podpis elektroniczny

Wykonawca:

.....
.....

Oświadczenie Wykonawcy składane na podstawie art. 125 ust. 1 ustawy

OŚWIADCZENIA O NIEPODLEGANIU WYKLUCZENIU:

Oświadczam, że*:

- nie podlegam wykluczeniu z postępowania na podstawie art. 108 ustawy;
- nie podlegam wykluczeniu z postępowania na podstawie art. 109 ust. 1 pkt 1, pkt 4) ustawy;
- wyrażam zgodę na samodzielne pobranie przez Zamawiającego odpisu z wpisu do rejestru lub ewidencji następującej bazy danych..... (wpisać odpowiednio CEDIG lub KRS lub inny).

-
- zachodzą w stosunku do mnie podstawy wykluczenia z postępowania na podstawie art. ustawy
(podać mającą zastosowanie podstawę wykluczenia).

Jednocześnie oświadczam, że w związku z ww. okolicznością, na podstawie art. 110 ust. 2 ustawy podjąłem następujące środki naprawcze:

.....

Kwalifikowany podpis elektroniczny

WZÓR UMOWY

W dniu w Warszawie pomiędzy:

Uniwersytetem Warszawskim z siedzibą w Warszawie, 00-927 Warszawa, ul. Krakowskie Przedmieście 26/28, zwanym dalej „Zamawiającym”, posiadającym nr NIP: 525-001-12-66, REGON: 000001258, reprezentowanym przez

..... na podstawie pełnomocnictwa
Rektora Uniwersytetu Warszawskiego z dnia nr

a

....., będącym płatnikiem VAT, nr NIP:, REGON: ,

zwanym dalej „Wykonawcą”, działającym na podstawie, (aktualny odpis z KRS/CEiDG RP stanowiący załącznik nr 1 do Umowy) reprezentowanym przez:

.....,

zwanymi dalej Stronami,

w wyniku postępowania o udzielenie zamówienia publicznego nr WMIM/ZP-371/26-05/2021 prowadzonego w trybie podstawowym (fakultatywne negocjacje) zgodnie z ustawą z dnia 11 września 2019 r. – Prawo zamówień publicznych (Dz. U. z 2021 r. poz. 1129) została zawarta umowa o następującej treści:

§ 1

1. Przedmiotem umowy jest sprzedaż, dostarczenie, wydanie i montaż mebli biurowych wraz z ustawieniem we wskazanych pomieszczeniach dla Wydziału Matematyki, Informatyki i Mechaniki UW, zwanych dalej sprzętem w ramach poniższych części:
 - Część I – A: Dostawa mebli do sal dydaktycznych
 - Część II – B: Dostawa różnych mebli i wyposażenia
2. Szczegółowy opis sprzętu ujęty jest w Opisie Przedmiotu Zamówienia stanowiący załącznik nr 3 do niniejszej umowy oraz Specyfikacji Warunków Zamówienia, zwanej dalej SWZ.
3. Wykonawca dostarczy sprzęt na adres Zamawiającego: Wydział Matematyki, Informatyki i Mechaniki UW, Warszawa, ul. Banacha 2, 02- 097 Warszawa, do pomieszczeń wskazanych przez osoby wymienione w § 2 ust. 3 niniejszej umowy.
4. Dostarczenie sprzętu nastąpi na koszt i ryzyko Wykonawcy, a o jego terminie Wykonawca zawiadomi osoby wskazane w § 2 ust. 3 niniejszej umowy co najmniej 3 dni przed dniem planowanej dostawy. Zamawiający nie dopuszcza pozostawiania przez Wykonawcę przedmiotu umowy bez opieki lub przekazywania go osobom nieupoważnionym do odbioru.
5. Wykonawca zobowiązuje się dostarczyć i zamontować sprzęt:
 - 1) Części I - A w terminieod dnia zawarcia niniejszej umowy,
 - 2) Części II - B w terminieod dnia zawarcia niniejszej umowy
6. Wydanie sprzętu będzie realizowane etapami, według następujących zasad:
 - 1) w terminie określonym w ust. 5 pkt 1 i 2 nastąpi dostarczenie sprzętu do miejsca wskazanego przez osoby wymienione w § 2 ust. 3 niniejszej umowy i dokonanie odbioru ilościowego. Odbiór ilościowy zostanie potwierdzony protokołem odbioru ilościowego,

- 2) w przypadku stwierdzenia braków ilościowych w dostawie, Wykonawca jest zobowiązany do ich uzupełnienia w terminie 7 dni od dnia stwierdzenia braków ilościowych w protokole ilościowym,
 - 3) w terminie 10 dni od dnia dostarczenia i montażu sprzętu Zamawiający dokona sprawdzenia poprawności jego działania, po zakończeniu którego obie strony podpiszą protokół odbioru jakościowego.
7. Za dzień realizacji przedmiotu umowy uważa się dzień, w którym podpisany zostanie protokół odbioru jakościowego sprzętu bez zastrzeżeń.
 8. W przypadku stwierdzenia, że dostarczony sprzęt jest:
 - 1) niezgodny z opisem zawartym w ofercie Wykonawcy,
 - 2) posiada ślady zewnętrznego uszkodzenia,

Zamawiający odmówi odbioru sprzętu, sporządzając protokół zawierający przyczyny odmowy odbioru. Strony uzgodnią nowy termin dostarczenia sprzętu wolnego od wad. Procedura czynności odbioru zostanie powtórzona.

§ 2

1. Osobami odpowiedzialnymi za przekazanie sprzętu i podpisanie protokołu ilościowego i jakościowego od strony Wykonawcy są:
 - 1), tel.:, e-mail:
 - 2), tel.:, e-mail:
 - 3), tel.:, e-mail:
2. Każda z osób wskazanych w ust. 1 jest upoważniona do samodzielnego przekazania sprzętu i złożenia podpisu na protokole ilościowym i jakościowym.
3. Osobami odpowiedzialnymi za odebranie sprzętu i podpisanie protokołu ilościowego i jakościowego od strony Zamawiającego są:
 - 1), tel.:, e-mail:
 - 2), tel.:, e-mail:
 - 3), tel.:, e-mail:
4. Każda z osób wskazanych w ust. 3 jest upoważniona do samodzielnego odebrania sprzętu i złożenia podpisu na protokole ilościowym i jakościowym.

§ 3

1. Łączna cena należna Wykonawcy za dostarczenie sprzętu w całości wynosi: brutto: PLN, (słownie:), w tym ...% VAT, tj PLN, (słownie:), netto: PLN (słownie:) zgodnie z ofertą Wykonawcy stanowiącą załącznik nr. 2.
2. Cena jest ceną ryczałtową i obejmuje wszystkie koszty niezbędne do zrealizowania umowy, w tym w szczególności koszty opakowania i transportu sprzętu pod wskazany adres, koszt rozładunku i wniesienia oraz montażu sprzętu we wskazanym pomieszczeniu.
3. Łączna cena, należna Wykonawcy za dostarczenie sprzętu nie podlega późniejszym renegocjacom oraz waloryzacji, za wyjątkiem przypadków określonych w § 6 niniejszej umowy.
4. Zamawiający zobowiązuje się do zapłaty Wykonawcy należności za dostarczony sprzęt w terminie 30 dni od daty otrzymania prawidłowo wystawionej faktury.

5. Podstawą do wystawienia faktury będą protokół ilościowy i protokół jakościowy, podpisane bez zastrzeżeń przez obie strony.
6. Zapłata zostanie dokonana przelewem na rachunek Wykonawcy o numerze:
.....
7. Termin zapłaty będzie stanowiła data obciążenia rachunku bankowego Zamawiającego.
8. W przypadku zwłoki w płatności przysługiwać będzie Wykonawcy prawo naliczania odsetek w ustawowej wysokości za zwłokę.
9. Wykonawca bez pisemnej zgody Zamawiającego nie może przenieść wierzytelności na osobę trzecią oraz dokonywać potrąceń wierzytelności własnej z wierzytelnością Zamawiającego.
10. Potrącenie lub przeniesienie wierzytelności dokonane bez uprzedniej pisemnej zgody Zamawiającego są dla Zamawiającego bezskuteczne.
11. Wykonawca oświadcza, że:
 - 1) jest czynnym podatnikiem podatku od towarów i usług;
 - 2) rachunek bankowy, o którym mowa w ust. 6, jest rachunkiem rozliczeniowym, w rozumieniu art. 49 ust. 1 pkt 1 ustawy z dnia 29 sierpnia 1997 r. – Prawo bankowe (Dz. U. z 2020 r., poz. 1896 ze zm.) oraz jest zawarty i uwidoczniony w wykazie, o którym mowa w art. 96b ust. 1 ustawy z dnia 11 marca 2004 r. o podatku od towarów i usług (Dz. U. z 2020 r., poz. 106 ze zm.), prowadzonym przez Szefa Krajowej Administracji Skarbowej (Szef KAS).
12. Wykonawca zobowiązuje się powiadomić Zamawiającego o utracie statusu czynnego podatnika od towarów i usług lub wykreśleniu z wykazu jego rachunku bankowego, o którym mowa w ust. 6 umowy, w terminie 24 godzin od chwili odpowiednio utraty statusu czynnego podatnika podatku od towarów i usług lub wykreślenia jego rachunku z wykazu.
13. Zamawiający przy dokonywaniu płatności zastosuje mechanizm podzielonej płatności, o którym mowa w ustawie z dnia 11 marca 2004 r. o podatku od towarów i usług.
14. W przypadku błędnego określenia sposobu opodatkowania podatkiem od towarów i usług Wykonawca poniesie koszty podatku od towarów i usług oraz odsetek od zaległości podatkowych, które powstały w stosunku do Zamawiającego na skutek błędnego opodatkowania VAT. Powyższe dotyczy zarówno przypadku, gdy Zamawiający odliczył podatek VAT, który nie powinien zostać odliczony ze względu na jego błędne naliczenie przez Wykonawcę, jak również przypadku, w którym Zamawiający na skutek błędu Wykonawcy rozliczył za Wykonawcę podatek należny.

§ 4

1. Strony przewidują następujące kary umowne z tytułu niewykonania lub nienależytego wykonania umowy:
 - 1) w przypadku zwłoki w dostarczeniu sprzętu w terminie, o którym mowa w § 1 ust. 5 niniejszej umowy oraz zwłoki w wykonywaniu obowiązków wynikających z gwarancji lub rękojmi, Wykonawca zapłaci Zamawiającemu kary umowne w wysokości 0,5% ceny łącznej określonej w § 3 ust. 1 niniejszej umowy, za każdy dzień zwłoki,
 - 2) za zwłokę w uzupełnieniu sprzętu w terminie, o którym mowa w § 1 ust. 8 pkt 2 niniejszej umowy oraz zwłokę w usunięciu wad stwierdzonych przy odbiorze sprzętu w uzgodnionym terminie, o którym mowa w § 1 ust. 8 niniejszej umowy, Wykonawca zapłaci Zamawiającemu kary umowne w wysokości 0,5% ceny łącznej określonej w § 3 ust. 1 niniejszej umowy, za każdy dzień zwłoki licząc od upływu terminu wyznaczonego przez strony na uzupełnienie oraz usunięcie wad,
 - 3) z tytułu odstąpienia Zamawiającego lub Wykonawcy od umowy z przyczyn leżących po stronie Wykonawcy, Wykonawca zapłaci Zamawiającemu karę umowną w wysokości 20 % ceny łącznej określonej w § 3 ust. 1 niniejszej umowy.

3. Zamawiający zapłaci Wykonawcy karę umowną z tytułu odstąpienia Wykonawcy od umowy z przyczyn leżących wyłącznie po stronie Zamawiającego, w wysokości 20 % ceny łącznej określonej w § 3 ust. 1 niniejszej umowy.
4. Strony zastrzegają sobie prawo dochodzenia odszkodowania przewyższającego kary umowne do wysokości rzeczywiście poniesionej szkody.
5. Wykonawca wyraża zgodę na potrącenie kar umownych z bieżących należności, bez osobnego wezwania do zapłaty. O ile kary nie zostaną potrącone z bieżących należności Wykonawcy, zostaną zapłacone w terminie 14 dni od daty otrzymania przez Wykonawcę wezwania do ich zapłaty.
6. Maksymalna łączna wartość kar umownych, których mogą dochodzić strony nie może przekroczyć 20 % ceny łącznej określonej w § 3 ust. 1 niniejszej umowy.

§ 5

1. Wykonawca udziela miesięcznej gwarancji na sprzęt. Okres gwarancji liczy się od daty podpisania przez obie strony umowy protokołu odbioru jakościowego.
2. Wykonawca ponosi odpowiedzialność za jakość sprzedanego sprzętu.
3. Wykonawca zapewni wykonywanie napraw w okresie gwarancyjnym w siedzibie Zamawiającego. W przypadku wystąpienia konieczności naprawy sprzętu w siedzibie Wykonawcy, koszt transportu oraz ryzyko jego uszkodzenia lub utraty ponosi Wykonawca.
4. W przypadku dwukrotnej awarii tej samej części sprzętu, Wykonawca jest zobowiązany do wymiany wadliwej części na nową.
5. Czas reakcji Wykonawcy wynosi 48 godzin w dniach od poniedziałku do piątku (liczony od czasu powiadomienia Wykonawcy: e-mail).
6. Czas realizacji naprawy wynosi 14 dni roboczych (liczony od daty zgłoszenia do Wykonawcy). W przypadku konieczności sprowadzenia specjalistycznych części zamiennych zza granicy lub konieczności wykonania naprawy poza granicami kraju (u producenta sprzętu) Strony ustalą termin w zależności od zakresu naprawy.
7. W przypadku wystąpienia awarii w okresie, o którym mowa w ust. 1 Zamawiający zobowiązany jest do niezwłocznego zawiadomienia Wykonawcy o zaistniałej sytuacji (zawiadomienie zostanie przekazane w formie e-mail).
8. Gwarancja obejmuje wszystkie wady, wykryte podczas eksploatacji sprzętu, powstałe w czasie użytkowania zgodnego z instrukcją.
9. Czas naprawy wyłączony będzie z okresu gwarancyjnego.
10. Wszelkie roszczenia z tytułu gwarancji Zamawiający będzie zgłaszać przy pomocy email: W przypadku zmiany adresu email lub adresu siedziby Wykonawca ma obowiązek powiadomić Zamawiającego z 7-dniowym wyprzedzeniem.
11. W przypadku nieusunięcia przez Wykonawcę wady w terminie wymaganym przez Zamawiającego lub w przypadku braku reakcji na zawiadomienie o wadzie dostarczonego sprzętu, Zamawiający, po ponownym jednokrotnym wezwaniu do jej usunięcia, może zlecić usunięcie wady podmiotowi trzeciemu obciążając Wykonawcę kosztami, które płatne będą w terminie 7 dni od daty otrzymania przez Zamawiającego wezwania do ich zapłaty.
12. Określenie „dni robocze”, użyte w umowie oznacza dni od poniedziałku do piątku z wyłączeniem dni ustawowo wolnych od pracy.
13. Zamawiający pracuje (z wyjątkiem świąt oraz dni wolnych określonych w Zarządzeniu Nr 288 Rektora UW z dn. 21 grudnia 2020 r. w sprawie dni wolnych od pracy dla pracowników niebędących nauczycielami akademickimi w roku 2020) od poniedziałku do piątku w godzinach 8.00 – 15.00).

§ 6

1. Zamawiający przewiduje zmiany postanowień zawartej umowy w stosunku do treści oferty, na podstawie której dokonano wyboru Wykonawcy, w wypadku wystąpienia jednej z następujących okoliczności, tj.:
 - 1) zmiany danych identyfikacyjnych Wykonawcy (adres siedziby, Regon, NIP, nr rachunku bankowego),
 - 2) zmiany przepisów prawa mających wpływ na warunki realizacji umowy,
 - 3) W przypadku wycofania z produkcji sprzętu o parametrach zaoferowanych w ofercie, Zamawiający może zaakceptować sprzęt o parametrach równoważnych lub lepszych. Parametry nowego sprzętu wymagają uzgodnienia i akceptacji Zamawiającego,
 - 4) w przypadku wystąpienia sytuacji, o której mowa w pkt. 3), Zamawiający przewiduje możliwość przedłużenia terminu realizacji zamówienia. Strony ustalają w formie pisemnej termin dostarczenia sprzętu o równoważnych lub lepszych parametrach,
 - 5) wysokość wynagrodzenia należnego Wykonawcy może ulec zmianie, w przypadku zmiany:
 - a) stawki podatku od towarów i usług oraz podatku akcyzowego,
 - b) wysokości minimalnego wynagrodzenia za pracę albo wysokości minimalnej stawki godzinowej, ustalonych na podstawie ustawy z dnia 10 października 2002 r. o minimalnym wynagrodzeniu za pracę,
 - c) zasad podlegania ubezpieczeniom społecznym lub ubezpieczeniu zdrowotnemu lub wysokości stawki składki na ubezpieczenia społeczne lub ubezpieczenia zdrowotne,
 - d) zasad gromadzenia i wysokości wpłat do pracowniczych planów kapitałowych, o których mowa w ustawie z dn. 4 października 2018 r. o pracowniczych planach kapitałowych (Dz. U. z 2020 r. poz. 1342 z późn. zm.),jeżeli zmiany opisane w pkt 5 lit. a)-d) niniejszego ustępu będą miały wpływ na koszty wykonania zamówienia przez Wykonawcę,
 - 6) zmiany terminu dostarczenia sprzętu, o którym mowa w § 1 ust. 5 pkt 1 i 2 umowy w przypadku wystąpienia zwłoki w dostawie sprzętu, spowodowanego wprowadzeniem stanu klęski żywiołowej, stanu zagrożenia epidemicznego lub innego zdarzenia zagrażającego zdrowiu lub życiu ludzi o charakterze masowym, co zostanie potwierdzone oficjalnym komunikatem właściwych organów państwowych lub międzynarodowych lub producentów lub dystrybutorów sprzętu (lub jego elementów) będącego przedmiotem niniejszej umowy,
2. Poza przypadkami wymienionymi w ust. 1 pkt 1-6 Zamawiający dopuszcza zmiany postanowień umowy w następujących sytuacjach:
 - 1) w wyniku sukcesji, wstępując w prawa i obowiązki Wykonawcy, w następstwie przejęcia, połączenia, podziału, przekształcenia, upadłości, restrukturyzacji, dziedziczenia lub nabycia dotychczasowego Wykonawcy lub jego przedsiębiorstwa, o ile nowy Wykonawca spełnia warunki udziału w postępowaniu, nie zachodzą wobec niego podstawy wykluczenia oraz nie pociąga to za sobą innych istotnych zmian umowy, a także nie ma na celu uniknięcia stosowania przepisów ustawy,
 - 2) jeżeli dotyczą realizacji, przez dotychczasowego Wykonawcę, dodatkowych dostaw, usług lub robót budowlanych, których nie uwzględniono w zamówieniu podstawowym, o ile stały się one niezbędne i zostały spełnione łącznie następujące warunki:
 - a) zmiana Wykonawcy nie może zostać dokonana z powodów ekonomicznych lub technicznych, w szczególności dotyczących zamienności lub interoperacyjności wyposażenia, usług lub instalacji zamówionych w ramach zamówienia podstawowego,

- b) zmiana Wykonawcy spowodowałaby istotną niedogodność lub znaczne zwiększenie kosztów dla Zamawiającego,
 - c) wzrost ceny spowodowany każdą kolejną zmianą nie przekracza 50% wartości pierwotnej umowy, z wyjątkiem należycie uzasadnionych przypadków.
- 3) jeżeli konieczność zmiany umowy spowodowana jest okolicznościami, których Zamawiający, działając z należytą starannością, nie mógł przewidzieć, o ile zmiana nie modyfikuje ogólnego charakteru umowy a wzrost ceny spowodowany każdą kolejną zmianą nie przekracza 50% wartości pierwotnej umowy.
3. Każda ze Stron umowy może wnioskować o jej zmianę. W celu dokonania zmiany umowy Strona o to wnioskująca zobowiązana jest do złożenia drugiej Stronie propozycji zmiany w terminie 5 dni kalendarzowych od dnia zaistnienia okoliczności będących podstawą zmiany.
4. Wniosek o zmianę Umowy powinien zawierać co najmniej:
- zakres proponowanej zmiany,
 - opis okoliczności faktycznych uprawniających do dokonania zmiany,
 - podstawę prawną dokonania zmiany,
 - informacje i dowody potwierdzające, że zostały spełnione okoliczności uzasadniające dokonanie zmiany Umowy.
5. Strona wnioskująca o zmianę terminu dostawy sprzętu zobowiązana jest do wykazania, że ze względu na zaistniałe okoliczności – uprawniające do dokonania zmiany – dochowanie pierwotnego terminu dostawy sprzętu jest niemożliwe.
6. W przypadku złożenia wniosku o zmianę terminu dostawy druga strona jest zobowiązana w terminie 5 dni kalendarzowych od dnia otrzymania wniosku do ustosunkowania się do niego. Druga strona może:
- 1) zaakceptować wniosek o zmianę,
 - 2) wezwać Stronę wnioskującą o zmianę do uzupełnienia wniosku lub przedstawienia dodatkowych wyjaśnień,
 - 3) zaproponować podjęcie negocjacji treści Umowy w zakresie wnioskowanej zmiany,
 - 4) odrzucić wniosek o zmianę wraz z przedstawieniem uzasadnienia takiej decyzji.
7. Wszelkie zmiany niniejszej Umowy wymagają formy pisemnej w postaci aneksu pod rygorem nieważności takich zmian.

§ 7

1. Zamawiającemu przysługuje prawo odstąpienia od umowy z winy Wykonawcy w przypadku:
- 1) wszczęcia w stosunku do Wykonawcy postępowania egzekucyjnego lub likwidacyjnego,
 - 2) zwłoki w dostarczeniu sprzętu, która przekracza 14 dni,
 - 3) jeżeli Wykonawca, na podstawie wezwania Zamawiającego do dostarczenia sprzętu wolnego od wad, na podstawie § 1 ust. 8 niniejszej umowy, ponownie dostarczy sprzęt wadliwy, to jest niezgodny z opisem przedmiotu zamówienia lub posiadający ślady zewnętrznego uszkodzenia.
2. Zamawiający może odstąpić od umowy w terminie 30 dni od dnia otrzymania wiadomości o okolicznościach, o których mowa w ust. 1 niniejszego paragrafu, a Wykonawca może żądać wynagrodzenia należnego mu z tytułu wykonania części umowy.
3. Zamawiający ma prawo odstąpić od umowy, gdy wystąpi istotna zmiana okoliczności powodująca, że wykonanie umowy nie leży w interesie publicznym, czego nie można było przewidzieć w chwili zawarcia umowy. W takiej sytuacji Zamawiający może odstąpić od umowy w terminie 30 dni od dnia

otrzymania wiadomości o powyższych okolicznościach, a Wykonawca może żądać wynagrodzenia należnego mu z tytułu wykonania części umowy.

4. Odstąpienie od umowy wymaga formy pisemnej pod rygorem nieważności wraz z pisemnym uzasadnieniem tej decyzji.

§ 8

1. Przetwarzanie danych osobowych Wykonawcy, określonych w umowie, odbywa się na zasadach określonych w rozporządzeniu Parlamentu Europejskiego i Rady (UE) 2016/679 z dnia 27 kwietnia 2016 r. w sprawie ochrony osób fizycznych w związku z przetwarzaniem danych osobowych i w sprawie swobodnego przepływu takich danych oraz uchylenia dyrektywy 95/46/WE (ogólne rozporządzenie o ochronie danych).
2. Wykonawca niniejszym potwierdza, iż zapoznał się z informacją dotyczącą przetwarzania jego danych osobowych, ujętą w Rozdziale XXII SWZ.

§ 9

Wszelkie spory wynikłe z niniejszej umowy rozpatrywać będą sądy powszechne właściwe dla miejsca siedziby Zamawiającego.

§ 10

W sprawach nieuregulowanych niniejszą umową stosuje się przepisy Kodeksu cywilnego i innych przepisów prawa.

§ 11

Umowa została sporządzona w dwóch jednobrzmiących egzemplarzach, jeden dla Wykonawcy i jeden dla Zamawiającego.

Załączniki:

- 1) Wypis z KRS/CEiDG RP.
- 2) Oferta Wykonawcy.
- 3) Opis przedmiotu zamówienia.

.....
Wykonawca

.....

.....
Zamawiający

Wykonawca:

.....

.....

OŚWIADCZENIE, DOTYCZĄCE PRZEDMIOTU ZAMÓWIENIA

1. Oświadczamy, iż oferowane przez nas meble:

- 1) są wykonane z materiałów dopuszczonych do obrotu i stosowania, na które wydano certyfikat na znak bezpieczeństwa lub certyfikat zgodności lub deklarację zgodności z PN lub aprobatę techniczną,
- 2) posiadają atesty/certyfikaty zgodności z normami podanymi w Załączniku nr 1 do SWZ, wydane przez niezależne jednostki certyfikujące tj.:

Dla Części I – A zamówienia:

dla przedmiotu A1:

atest/certyfikat potwierdzający zgodność z normą PN-EN 14322
atest/certyfikat potwierdzający zgodność z normą PN-EN 527-2:2017
certyfikat ISO 9001 oraz ISO 14001

dla przedmiotu A2:

atest/certyfikat potwierdzający zgodność z normą PN-EN 16139
atest/certyfikat potwierdzający zgodność z normą PN-EN 1728
atest/certyfikat potwierdzający zgodność z normą PN-EN 1022

dla przedmiotu A3:

atest/certyfikat potwierdzający zgodność z normą PN-EN 14322
atest/certyfikat potwierdzający zgodność z normą PN-EN 527-2:2017
certyfikat ISO 9001 oraz ISO 14001

Dla Części II – B zamówienia:

dla przedmiotu B1:

certyfikat ze znakiem CE lub równoważnym
atest/certyfikat potwierdzający zgodność z normą PN-EN 60884-1
atest/certyfikat potwierdzający zgodność z normą EN 50581:2012
atest/certyfikat potwierdzający zgodność z normą IEC 60884-1 Ed. 3.2

dla przedmiotu B2:

atest/certyfikat potwierdzający zgodność z normą PN-EN 1021-1
atest/certyfikat potwierdzający zgodność z normą PN-EN 1021-2
atest/certyfikat potwierdzający zgodność z normą PN-EN ISO 12947-2
atest/certyfikat potwierdzający zgodność z normą PN 91-P-04619
atest/certyfikat potwierdzający zgodność z normą PN-EN 1335-1
atest/certyfikat potwierdzający zgodność z normą PN-EN 1335:1:2:3
certyfikat ISO 9001:2000

dla przedmiotu B3:
atest/certyfikat potwierdzający zgodność z normą PN-EN 14322

dla przedmiotu B4:
atest/certyfikat potwierdzający zgodność z normą PN-EN 1335-1:2004
atest/certyfikat potwierdzający zgodność z normą PN-EN ISO 12947-2
atest/certyfikat potwierdzający zgodność z normą PN EN 1021-1
atest/certyfikat potwierdzający zgodność z normą PN EN 1021-2
atest/certyfikat potwierdzający zgodność z normą PN-EN 4102
atest/certyfikat potwierdzający zgodność z normą PN-EN ISO 105-B02

dla przedmiotu B5:
atest/certyfikat potwierdzający zgodność z normą PN-EN 1335:1:2:3
atest/certyfikat potwierdzający zgodność z normą PN-EN 1335-1
atest/certyfikat potwierdzający zgodność z normą PN-EN ISO 12947-2
atest/certyfikat potwierdzający zgodność z normą PN EN 1021-1
atest/certyfikat potwierdzający zgodność z normą PN EN 1021-2
atest/certyfikat potwierdzający zgodność z normą PN-EN ISO 105-B02
certyfikat ISO 9001:2000 oraz ISO 14001

dla przedmiotu B6:
atest/certyfikat potwierdzający zgodność z normą PN-EN 14073-2
atest/certyfikat potwierdzający zgodność z normą PN EN 14322
certyfikat ISO 9001 oraz ISO 14001

dla przedmiotu B7:
atest/certyfikat potwierdzający zgodność z normą PN-EN 14073-2
atest/certyfikat potwierdzający zgodność z normą PN-EN 14322
certyfikat ISO 9001 oraz ISO 14001

dla przedmiotu B8:
atest/certyfikat potwierdzający zgodność z normą PN-EN 14322
certyfikat ISO 9001 oraz ISO 14001

dla przedmiotu B9:
atest/certyfikat potwierdzający zgodność z normą PN-EN 1730:2013_04
atest/certyfikat potwierdzający zgodność z normą PN-EN 12521:2009

dla przedmiotu B10:
atest/certyfikat potwierdzający zgodność z normą PN-EN 14322

3) spełniają wymagania określone w Załączniku nr 1 do SWZ i posiadam stosowne dokumenty, stanowiące dowody potwierdzające równoważność zastosowanych norm (innych niż wskazanych w Załączniku nr 1 do SWZ) w oferowanym przedmiocie zamówienia.

2. Zobowiązujemy się, że w przypadku wyboru naszej oferty, przed podpisaniem umowy przedstawimy Zamawiającemu certyfikaty, atesty, deklaracje zgodności, aprobaty techniczne wskazane (itp.) w ust. 1 pkt. 1-3.

Kwalifikowany podpis elektroniczny